

Montageanleitung

Transport | Montage | Betrieb | Wartung



Produktlinie:	Luftkühler
Baureihenbeschreibung:	NH ₃ -Wand-/Deckenverdampfer (Edelstahl/Aluminium)
Baureihe:	AGHN.2

[guntner.com/de](https://www.guntner.com/de)

Inhaltsverzeichnis

1	Wichtige grundlegende Informationen.....	6
1.1	Sicherheitsanweisungen.....	6
1.1.1	Beachtung der Anleitung.....	6
1.2	Die Bedeutung der Normenreihe EN 378 – Kälteanlagen und Wärmepumpen – Sicherheitstechnische und umweltrelevante Anforderungen.....	6
1.3	Verantwortlichkeiten.....	6
1.3.1	Verantwortlichkeiten des Herstellers.....	6
1.3.2	Verantwortlichkeiten des Errichters der Anlage.....	7
1.3.3	Verantwortlichkeiten des Eigentümers oder Betreibers.....	7
1.4	Rechtliche Hinweise.....	8
1.5	Anleitung.....	8
1.5.1	Gültigkeitsbereich.....	8
1.5.2	Aufbau und mitgeltende Dokumente.....	9
1.6	Konventionen.....	9
1.6.1	Darstellungskonventionen.....	9
1.6.2	Abkürzungsverzeichnis.....	9
1.7	Konventionen für Sicherheitszeichen und -hinweise.....	10
1.7.1	Allgemeine Sicherheitszeichen und deren Bedeutung in dieser Anleitung.....	10
1.7.2	Warnzeichen und deren Bedeutung in dieser Anleitung.....	10
1.7.3	Verbotszeichen und deren Bedeutung in dieser Anleitung.....	12
1.7.4	Gebotszeichen und deren Bedeutung in dieser Anleitung.....	12
2	Sicherheit.....	13
2.1	Kennzeichnung am Gerät.....	13
2.1.1	Sicherheitszeichen auf dem Gerät.....	14
2.1.2	Kennzeichnung an der Verpackung.....	16
2.1.3	Sonstige Zeichen und Hinweise auf dem Gerät bzw. der Verpackung.....	16
2.2	Grundlegende Sicherheitshinweise.....	19
2.2.1	Verhalten im Notfall.....	19
2.2.2	Anforderungen an das Personal, Sorgfaltspflicht.....	20
2.3	Bestimmungsgemäße Verwendung.....	20
2.3.1	Bestimmungsgemäße Verwendung.....	20
2.3.2	Betriebsbedingungen.....	20
2.3.3	Sachwidrige Verwendung.....	22
2.4	Mechanische Restgefahren.....	24
2.4.1	Lamellen, scharfe Geräteecken und -kanten.....	24

2.4.2	Abklappbare Tropfwanne.....	24
2.4.3	Ventilatoren.....	25
2.4.4	Abklappbare Seitenbleche.....	26
2.5	Elektrische Restgefahren.....	27
2.6	Thermische Restgefahren.....	27
2.6.1	Erfrierungsgefahr.....	27
2.7	Restgefahren durch Ammoniak (NH₃).....	28
2.8	Restgefahren durch Schwingungen.....	29
2.9	Restgefahren durch druckführende Teile.....	30
2.10	Restgefahren durch fehlerhafte Montage.....	31
2.11	Restgefahren durch Bruch beim Betrieb.....	33
2.12	Restgefahren durch herausgeworfene Gegenstände oder Flüssigkeiten.....	33
2.13	Kombinierte Restgefahren.....	34
2.13.1	Aufklappbare Seitenbleche.....	34
2.14	Restgefahren bei der Entsorgung.....	35
3	Technische Daten.....	37
3.1	Wärmeübertrager (typische Werte).....	37
3.2	Ventilatoren.....	38
4	Aufbau und Funktion.....	39
5	Ventilatormotor.....	40
6	Transport und Lagerung.....	41
6.1	Sicherheit.....	41
6.2	Transport und Lagerung.....	41
6.3	Lagerung vor der Montage.....	43
7	Aufstellung und Erstinbetriebnahme.....	44
7.1	Sicherheit.....	44
7.1.1	Sicherheitshinweise für Aufstellung und Erstinbetriebnahme.....	44
7.1.2	Anlagenseitige Sicherheitsanforderungen.....	46
7.1.3	Kundenseitige Sicherheitsvorkehrungen.....	47
7.2	Anforderungen an den Aufstellort.....	48
7.3	Gerät auspacken.....	49
7.4	Montage.....	52
7.4.1	Anlagenseitige Voraussetzungen für eine spannungsfreie Montage.....	52
7.4.2	Hinweise zur Montage Schwenkvorrichtung Ventilator.....	53
7.5	Hinweise zum Anschließen des Geräts.....	57
7.5.1	Abflussleitung an die Tropfwanne anschließen.....	57
7.5.2	Gerät an Anlage anschließen.....	58

7.5.3	Gerät elektrisch anschließen und absichern.....	59
7.6	Abnahmeprüfung durchführen.....	60
7.7	Betriebsbereitschaft prüfen.....	62
7.8	Gerät erstmals in Betrieb nehmen.....	62
8	Betrieb.....	63
8.1	Sicherheit.....	63
8.2	Gerät in Betrieb nehmen.....	63
8.3	Gerät außer Betrieb nehmen.....	63
8.3.1	Außerbetriebnahme, Demontage und Entsorgung.....	64
8.4	Gerät stilllegen.....	64
8.5	Gerät nach einer Stilllegung in Betrieb nehmen.....	65
8.6	Gerät auf ein anderes Arbeitsfluid umstellen.....	65
9	Fehlersuche.....	67
9.1	Sicherheit.....	67
9.2	Service.....	67
9.3	Fehlersuchtafel.....	67
9.4	Maßnahmen bei Störungen.....	68
10	Instandhaltung.....	69
10.1	Sicherheit.....	69
10.1.1	Vor jeder Instandhaltung.....	69
10.1.2	Bei jeder Instandhaltung.....	70
10.1.3	Nach jeder Instandhaltung.....	72
10.2	Inspektions- und Wartungsplan.....	72
10.2.1	Ventilatoren.....	73
10.2.2	Rohrregister des Gerätes (Wärmeübertrager).....	73
10.3	Instandhaltungsarbeiten.....	74
10.3.1	Leckagen beheben.....	74
10.4	Gerät reinigen.....	75
10.4.1	Allgemein.....	75
10.4.2	Demontage der Tropfwanne und Seitenverkleidung.....	76
10.4.3	Rohrregister reinigen.....	76
10.4.4	Ventilatoren reinigen.....	78
10.5	Gerät abtauen.....	80
10.5.1	Hinweise zum Abtauen.....	80
10.5.2	Abtauregelung.....	81
10.5.3	Umluftabtauung.....	82
10.5.4	Elektroabtauung (Zubehör auf Kundenwunsch).....	82
10.5.5	Heißgasabtauung (Option).....	83
10.5.6	Wasserabtauung.....	84
10.5.7	Weitere Hinweise zum Abtauen.....	84

11	Pläne.....	86
11.1	Elektrodokumentation.....	86
11.1.1	Anschlussplan Ventilatormotor.....	86
11.1.2	Anschlussplan Elektroabtauung (Auswahloption; Zubehör auf Kundenwunsch).....	86

1 Wichtige grundlegende Informationen

1.1 Sicherheitsanweisungen

1.1.1 Beachtung der Anleitung

⚠ VORSICHT

- ▶ Bewahren Sie die Anleitung stets in unmittelbarer Nähe des Geräts auf.
- ▶ Stellen Sie sicher, dass die Anleitung stets allen Personen zugänglich ist, die mit dem Gerät in irgendeiner Form zu tun haben.
- ▶ Stellen Sie sicher, dass die Anleitung von allen Personen gelesen und verstanden wird, die mit dem Gerät in irgendeiner Form zu tun haben.

1.2 Die Bedeutung der Normenreihe EN 378 – Kälteanlagen und Wärmepumpen – Sicherheitstechnische und umweltrelevante Anforderungen

Die EN 378 befasst sich mit sicherheitstechnischen und umweltrelevanten Anforderungen für Konstruktion, Bau, Herstellung, Aufstellung, Betrieb, Instandhaltung und Entsorgung von Kälteanlagen und Kühleinrichtungen.

Die EN 378 richtet sich an Hersteller, Errichter und Betreiber von Kälteanlagen und Kühleinrichtungen (siehe Abs. 1.2. Verantwortlichkeiten).

Der Zweck der EN 378 ist, die von Kälteanlagen, Kühleinrichtungen, Arbeitsfluiden (Kälte- und Kühlmitteln) ausgehenden möglichen Gefährdungen von Personen, Sachen und Umwelt auf ein Mindestmaß zu beschränken.

Unzureichende Sicherheitsmaßnahmen bzw. Nichtbeachtung sicherheitstechnisch relevanter Vorschriften können zu

- Bruch oder Bersten von Bauteilen mit der Gefahr wegfliegender Materialien (Gefährdungen durch Einfluss niedriger Temperaturen, überhöhtem Druck, direktem Einfluss der Flüssigphase, bewegter Teile von Maschinen)
 - Entweichen von Arbeitsfluid nach Bruch oder Leckage wegen mangelhafter Konstruktion, unsachgemäßen Betriebes, unzureichender Instandhaltung, Instandsetzung, Füllung und Entsorgung (Gefährdungen durch Giftigkeit, Verätzung, Hauterfrierung, Erstickung, Panik)
 - Feuer oder Explosion von entweichendem Arbeitsfluid mit nachfolgendem Brandrisiko
- führen.

1.3 Verantwortlichkeiten

1.3.1 Verantwortlichkeiten des Herstellers

Die in dieser Anleitung gegebenen Hinweise zur Aufrechterhaltung der Funktionssicherheit des Gerätes, zur Vermeidung möglicher Gefährdungen bei Transport, Aufstellung und Montage, In-

betriebsnahme und Betrieb sowie bei Wartungsmaßnahmen (Reinigung, Instandhaltung und Instandsetzung) beziehen sich ausschließlich auf das Gerät.

Die Konstruktions- und Schweißwerkstoffe sind so ausgelegt, dass sie den vorhersehbaren mechanischen, thermischen und chemischen Beanspruchungen widerstehen und beständig gegen das verwendete Arbeitsfluid und das Arbeitsfluid-/Kältemaschinenöl-Gemisch sind.

Die arbeitsfluidführenden Teile des Gerätes (Kernrohre, Verteiler-, Sammelrohr) sind so ausgelegt, dass sie unter Berücksichtigung der vorhersehbaren mechanischen, thermischen und chemischen Beanspruchungen dicht bleiben und dem maximal zulässigen Betriebsdruck widerstehen.

Werkstoff, Wanddicke, Zugfestigkeit, Zähigkeit, Korrosionsbeständigkeit, Formgebungsverfahren, Prüfung sind für das verwendete Arbeitsfluid geeignet und widerstehen den eventuell auftretenden Drücken und Beanspruchungen.

Sämtliche Verantwortlichkeiten hinsichtlich der Anlage, in die das Gerät eingebunden wird, obliegen ausschließlich den jeweilig an den einzelnen Arbeitsschritten Beteiligten.

1.3.2 Verantwortlichkeiten des Errichters der Anlage

Die Verantwortlichkeiten des Errichters der Anlage dokumentieren sich in der Ausführung (Konstruktion, Herstellung und Prüfung) der Anlage gemäß EN 378-2.

Schnittstellen Komponentenlieferant – Errichter der Anlage:

- Güntner GmbH & Co. KG im Störfall benachrichtigen:
Benachrichtigen Sie bei Störungen während Aufstellung, Montage, Inbetriebnahme, Betrieb unverzüglich die Güntner GmbH & Co. KG.

Zu den Verantwortlichkeiten des Errichters der Anlage zählt im Besonderen:

- Notfallmaßnahmen planen und vorbereiten:
Um Folgeschäden durch Betriebsstörungen zu vermeiden, muss bauseits ein Warnsystem installiert werden, das jegliche Störung unverzüglich meldet. Bereiten Sie Notfallmaßnahmen vor, die bei Störungsfällen Folgeschäden für Personen- und Sachgüter verhindern.
- Kontroll- und Wartungsintervalle vorgeben:
Die Anlage muss mit allen erforderlichen Vorrichtungen für Instandhaltung, ausreichende Wartung und Prüfung gemäß EN 378-4 ausgelegt und ausgestattet sein.

Bei der Einbindung des Geräts in die Kälteanlage dürfen Arbeitsfluid und Ausführungsart nicht von den in den auftragsbezogenen Unterlagen festgelegten auftragsbezogenen Informationen abweichen.

Der Errichter der Anlage muss auf die Notwendigkeit einer ausreichenden Unterweisung des Bedienungs- und Überwachungspersonals beim Betreiben und der Instandhaltung der Anlage hinweisen.

Es wird empfohlen, dass das künftige Kundenpersonal – wenn möglich – bei der Aufstellung und Montage, bei Dichtigkeitsprobe und Reinigung, beim Befüllen mit Arbeitsfluid und bei der Einstellung der Anlage vor Ort anwesend ist.

1.3.3 Verantwortlichkeiten des Eigentümers oder Betreibers

Die Verantwortlichkeit des Eigentümers oder Betreibers dokumentiert sich im Betrieb, der Instandhaltung und Instandsetzung sowie der Rückgewinnung der Anlage gemäß EN 378-4.

Der Eigentümer oder Betreiber muss dafür sorgen, dass die mit dem Betreiben, der Überwachung und der Instandhaltung der Anlage beauftragten Beschäftigten für diese Aufgaben ausreichend unterwiesen und sachkundig sind.

Das für die Anlage zuständige Bedienpersonal muss ausreichend Kenntnisse und Erfahrungen hinsichtlich Wirkungsweise, Betrieb und täglicher Überwachung dieser Anlage besitzen.

Vor der Inbetriebnahme der Anlage muss der Eigentümer oder Betreiber sicherstellen, dass das Bedienpersonal anhand der Anlagendokumentation der Anlage (dessen Bestandteil diese Anleitung ist) hinsichtlich Aufbau, Überwachung, Wirkungsweise und Instandhaltung der Anlage sowie der zu beachtenden Sicherheitsmaßnahmen und im Hinblick auf die Eigenschaften und den Umgang mit dem verwendeten Arbeitsfluid unterwiesen wird.

Der Eigentümer oder Betreiber muss sicherstellen, dass beim Betreiben, der Überwachung und der Instandhaltung der Anlage Arbeitsfluid und Ausführungsart nicht von den in den auftragsbezogenen Unterlagen festgelegten Angaben abweichen dürfen.

Notfallmaßnahmen planen und vorbereiten: Um Folgeschäden durch Betriebsstörungen zu vermeiden, muss bauseits ein Warnsystem installiert sein, das jegliche Störung unverzüglich meldet. Bereiten Sie Notfallmaßnahmen vor, die bei Störungsfällen Folgeschäden für Personen- und Sachgüter verhindern.

Die Verantwortlichkeit bleibt auch beim Eigentümer oder Betreiber der Anlage, wenn die Anlage von jemand anderem genutzt wird, außer es besteht eine Vereinbarung über eine andere Aufteilung der Verantwortlichkeit.

1.4 Rechtliche Hinweise

Der Anspruch auf Gewährleistung erlischt:

- bei Störungen und Schäden, die darauf zurückzuführen sind, dass Vorgaben dieser Anleitung nicht eingehalten wurden,
- bei Reklamationen, die darauf zurückzuführen sind, dass beim Austausch von Geräteteilen nicht die in der auftragsbezogenen Angebotsunterlage spezifizierten Original-Ersatzteile verwendet wurden,
- bei Änderungen am Gerät (Arbeitsfluid, Ausführungsart, Funktion, Betriebsparameter) gegenüber den in der auftragsbezogenen Angebotsunterlage festgelegten auftragsbezogenen Informationen ohne vorherige Zustimmung des Herstellers.

Die Anleitung darf ohne ausdrückliche schriftliche Genehmigung der Güntner GmbH & Co. KG nicht – auch nicht auszugsweise – elektronisch oder mechanisch vervielfältigt, verteilt, geändert, an Dritte übertragen, übersetzt oder anderweitig verwendet werden.

1.5 Anleitung

1.5.1 Gültigkeitsbereich

Diese Anleitung gilt für NH₃-Verdampfer der Baureihe AGHN.2.

Die Geräte sind Teil eines Systems, z. B. zur Konditionierung und Umwälzung der Raumluft in Lagerräumen.

HINWEIS

Den genauen Typ Ihres Geräts entnehmen Sie bitte den beigefügten auftragsbezogenen Unterlagen.

1.5.2 Aufbau und mitgeltende Dokumente

Die Anleitung für das Gerät beinhaltet folgende Bestandteile:

- Diese Anleitung
- Auftragsbezogene Unterlagen.
Die auftragsbezogenen Unterlagen sind dieser Anleitung beigelegt und enthalten folgende Informationen:
 - die auftragsbezogene bestimmungsgemäße Verwendung
 - den auftragsbezogenen Lieferumfang
 - die auftragsbezogenen technischen Daten
 - die auftragsbezogene Zeichnung mit Angabe von Kunde, Projektnummer und Auftragsnummer.
- Motoranschlussschaltbild im Klemmkasten.

Diese Anleitung ist Bestandteil des Betriebsanleitungs-Handbuchs der Anlage, das vom Errichter der Anlage bereitgestellt wird.

1.6 Konventionen

1.6.1 Darstellungskonventionen

Folgende Textauszeichnungen werden in dieser Anleitung verwendet:

fett	Erfordert besondere Beachtung!
graues Dreieck	Handlungsanweisung

1.6.2 Abkürzungsverzeichnis

Abkürzung	Bedeutung
NH ₃	Kältemittel Ammoniak
EN 378	Europäische Norm 378: Kälteanlagen und Wärmepumpen; Sicherheitstechnische und umweltrelevante Anforderungen
EN	Europäische Norm
DIN	Deutsche Industrienorm (Angabe einer Norm)
ISO	International Organization for Standardization (deutsch: Internationale Organisation für Normung)
°C	Grad Celsius (Temperaturangabe nach der Celsius-Skala)
bar	Bar (Druckangabe)
l	Liter (Volumenangabe)
Vol-%	Volumenprozent (Konzentrationsangabe bezogen auf ein Volumen)
IP	Isolationsschutz
Q 6,3	Wuchtgüte

Abkürzung	Bedeutung
ppm	parts per million (deutsch: „Teile von einer Million“), Konzentrationsangabe, steht für den millionsten Teil
Hz	Hertz (Frequenzangabe)
D	Dreieckschaltung (Drehstrom: hohe Drehzahl)
S	Sternschaltung (Drehstrom: niedrige Drehzahl)
3~	3-Phasen-Drehstrom
1~	1-Phasen-Wechselstrom
VDE	Verband der Elektrotechnik, Elektronik und Informationstechnik
TAB	Technische Anschlussbedingungen
EVU	Energieversorgungs-Unternehmen
VDI	Verein deutscher Ingenieure

1.7 Konventionen für Sicherheitszeichen und -hinweise

1.7.1 Allgemeine Sicherheitszeichen und deren Bedeutung in dieser Anleitung

⚠ GEFÄHR
Gefährliche Situation, die mit Sicherheit eine schwere Verletzung oder den Tod nach sich ziehen wird, wenn sie nicht vermieden wird.
⚠ WARNUNG
Gefährliche Situation, die eine schwere Verletzung oder den Tod nach sich ziehen könnte, wenn sie nicht vermieden würde.
⚠ VORSICHT
Gefährliche Situation, die eine leichte bis mittelschwere Verletzung nach sich ziehen könnte, wenn sie nicht vermieden würde.
HINWEIS
Weist Sie hin auf mögliche Sachschäden.

1.7.2 Warnzeichen und deren Bedeutung in dieser Anleitung



Warnung vor Handverletzungen

Bei Nichtbeachtung der Warnhinweise können Hände oder Finger eingeklemmt, eingezogen oder anderweitig verletzt werden.

**Warnung vor heißer Oberfläche**

Die Temperatur liegt über +45 °C (Gerinnung von Eiweiß) und kann beim Menschen Verbrennungen hervorrufen.

**Warnung vor Kälte**

Die Temperatur liegt bei unter 0 °C und kann beim Menschen Erfrierungen hervorrufen.

**Warnung vor gefährlicher elektrischer Spannung**

Gefahr eines Stromschlags beim Berühren spannungsführender Teile.

**Warnung vor explosionsgefährlichen Stoffen am Aufstellort**

Verwendung von Zündquellen kann Explosionen am Aufstellort hervorrufen.

**Warnung vor feuergefährlichen Stoffen am Aufstellort**

Verwendung von Zündquellen kann Feuer am Aufstellort auslösen.

**Warnung vor ätzenden Stoffen**

Berührungen mit ätzenden Stoffen können Verletzungen insbesondere der Augen nach sich ziehen.

**Warnung vor gesundheitsschädlichen oder reizenden Stoffen am Aufstellort**

Berührungen oder Einatmen von gesundheitsschädlichen oder reizenden Stoffen kann zu Verletzungen oder Schädigung der Gesundheit beim Menschen führen.

**Warnung vor automatischem Anlauf**

Bei einem automatischen Anlauf während Instandhaltungsarbeiten besteht Einklemmgefahr für Finger und Hände.

**Warnung vor giftigen Stoffen am Aufstellort**

Berührungen oder Einatmen von giftigen Stoffen kann zu Verletzungen oder Tod beim Menschen führen.

**Warnung vor Schwenkbereich!**

Im Schwenkbereich kann es zu Verletzungen kommen. Nicht im Schwenkbereich des Geräts aufhalten!

**Warnung vor herabfallenden Gegenständen!**

Bewegliche Gegenstände des Geräts können herunterfallen. Nicht unter dem Gerät stehen bleiben!

1.7.3 Verbotsschilder und deren Bedeutung in dieser Anleitung

**Feuer, offenes Licht und Rauchen verboten!**

Es darf keine Zündquelle eingebracht oder in die Nähe gebracht werden und es darf keine Zündquelle entstehen.

**Rauchen verboten!**

Es darf nicht geraucht werden.

**Betreten verboten!**

Die gekennzeichnete Fläche darf nicht betreten werden.

1.7.4 Gebotsschilder und deren Bedeutung in dieser Anleitung

**Augenschutz benutzen!**

Augenschutz: Schutzhäube, Schutzbrille oder Gesichtsschutz benutzen.

**Handschutz benutzen!**

Schutzhandschuhe müssen gegen mechanische und chemische Gefahren schützen (siehe aufgedruckte Piktogramme).

**Atemschutz benutzen!**

Atemschutzgeräte müssen für das verwendete Arbeitsfluid geeignet sein. Atemschutzgeräte müssen bestehen aus:

- mindestens zwei unabhängigen Atemschutzgeräten (Isoliergeräten)
- für Ammoniak: zusätzlich Atemschutzgerät mit Filter (Vollmaske) oder ein unabhängiges Atemschutzgerät (Isoliergerät)

**Schutzkleidung benutzen!**

Die persönliche Schutzkleidung muss für das verwendete Arbeitsfluid und niedrige Temperaturen geeignet sein und gute Wärmedämmeigenschaften aufweisen.

**Vor Arbeiten freischalten!**

Vor dem Beginn von Montage-, Wartungs- und Reparaturarbeiten die elektrische Anlage freischalten und gegen Wiedereinschalten sichern.

2 Sicherheit

2.1 Kennzeichnung am Gerät

Identifizierung von Kennzeichnungen am Gerät

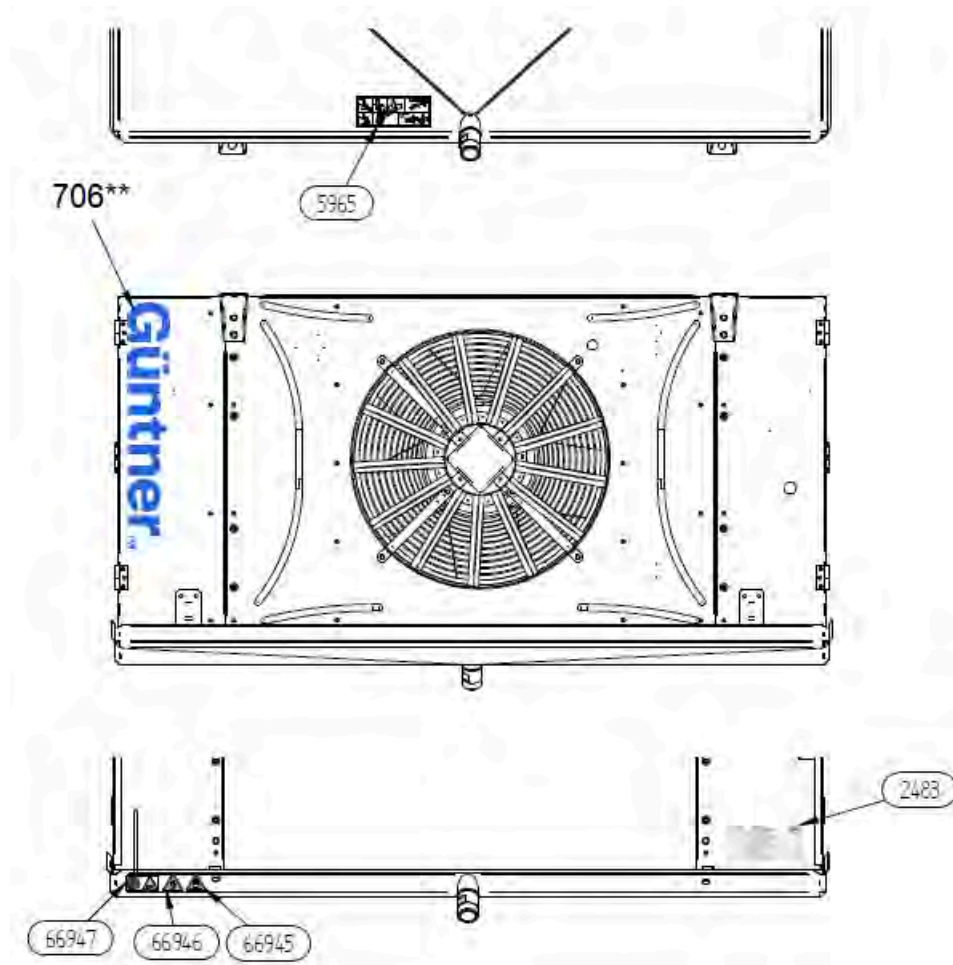

Frontansicht und Wanne Lamellenseite

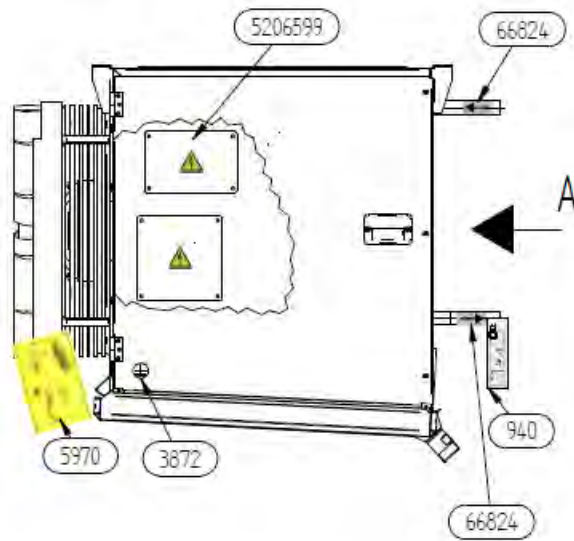

Seitenansicht links

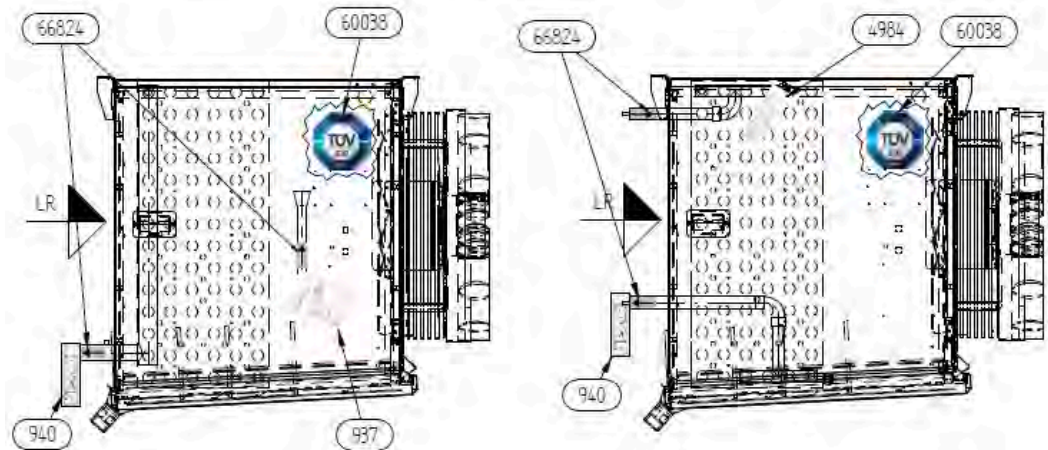

Seitenansicht rechts

2.1.1 Sicherheitszeichen auf dem Gerät

Die Sicherheitszeichen auf dem Gerät im Einzelnen:



940 - Warnhinweis "Transportfüllung" am Schraderventil



66947 - Gebotszeichen/Warnzeichen: Spannungsfrei schalten/Warnung vor Handverletzungen

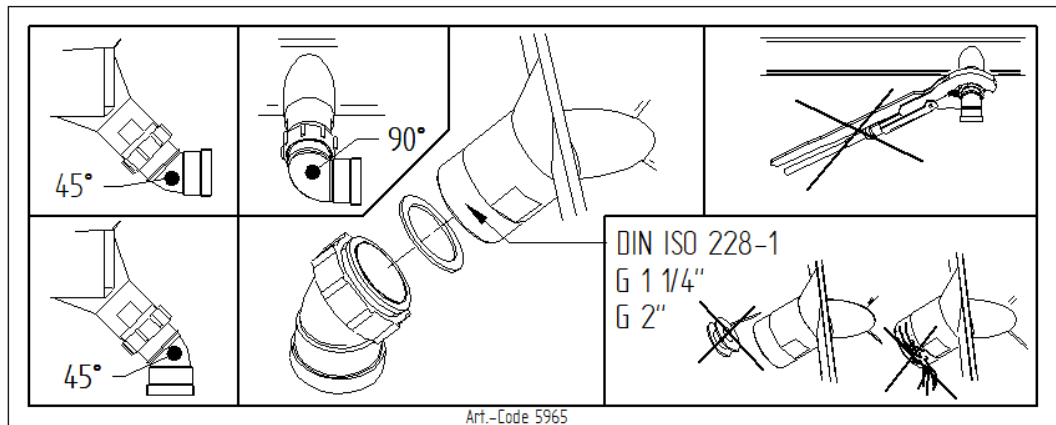

5965 - Warnhinweis Wannenablauf



5206599 - Warnhinweis elektrische Spannung (bei Elektroanbau)



3872 - Kennzeichnung Erdung



66946 - Warnhinweis herabfallende Gegenstände



66945 - Warnhinweis Schwenkbereich

2.1.2 Kennzeichnung an der Verpackung

Identifizierung von Kennzeichnungen an der Verpackung

2.1.3 Sonstige Zeichen und Hinweise auf dem Gerät bzw. der Verpackung

Güntner GmbH & Co.KG Hans-Güntner-Straße 2-6 82256 Fürstentfeldbruck www.guentner.de			
Projektnummer – Project number	101014529		
Gerätebezeichnung - Unit name	GVH 100.3B/2x4-L(S).E		
Gerät Seriennummer - Device serial number	404157434/52.00042		
Ventilator / ID / Drehzahl - Fan / ID / Speed	VT01407 / 2008 / 480 min -1		
Umgebungstemperatur – Air ambient temperature	-30°C / +50°C		
Herstellungsjahr - Year of manufacture	2015		
*Druckgerät Seriennr. – pressure equipment serial no.	404157435/52.02100		
Volumen – Volume (V)	297.5 l		
Max. zulässiger Druck (PS) Max. allowable pressure (PS)	32 / 0 bar	24 / 0 bar	0 / -1 bar
Zulässige min./ max. Temperatur (TS) Allowable min./ max. temperature (TS)	-10°C / +100°C	-50°C / -10°C	-5°C / +40°C
Prüfdruck (PT) / Prüfmedium Test pressure (PT) / Test medium	35,2 bar / Druckluft - Compressed air		
Prüfdatum - Test date	15.02.2015		
Fluidgruppe / Zustand - Group of fluid / State	2 / gasförmig - gaseous		

2483 - Beispielansicht eines Fabriksschildes



706**, 2118, 2119 – Güntner Logo



66824, 68909 - Anschlüsse EIN und AUS

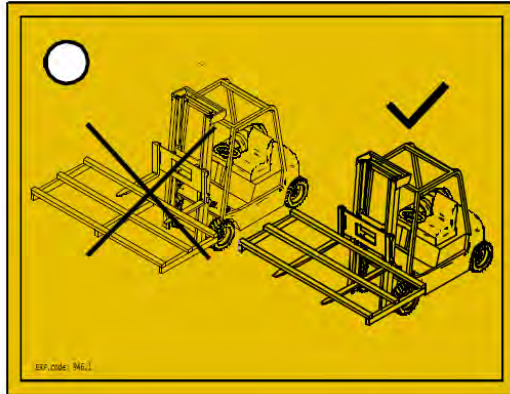

946.1 - Staplertransport

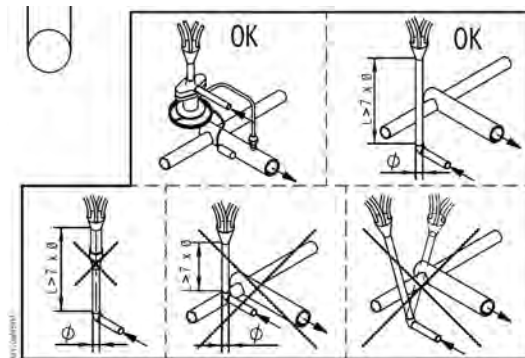

937 - Montage Expansionsventil



60038, 60099 - TÜV-Logo für HACCP-Zertifizierung

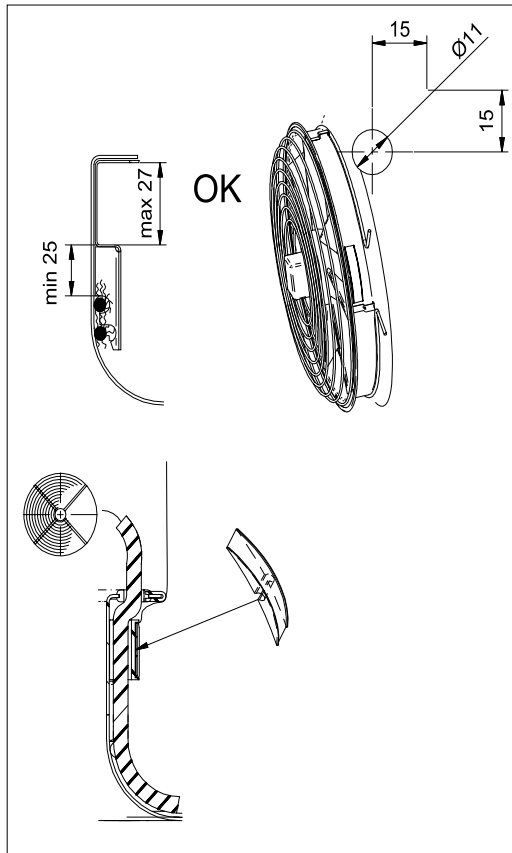



5970 - Anhänger Luftschlauchanschluss (nur bei optionalem Luftschlauchanschluss)

2.2 Grundlegende Sicherheitshinweise

2.2.1 Verhalten im Notfall

⚠️ WARNUNG

Gefahr von Personen- und Sachschäden!
 Das Gerät enthält das Kältemittel Ammoniak (NH₃). Ammoniak ist explosionsgefährlich und feuergefährlich. Verschleppte Ölreste und verschlepptes Kältemittel können sich entzünden. Eine Explosion kann zu schwersten Körperverletzungen bis hin zum Verlust von Gliedmaßen führen.

Ammoniak ist ein ätzendes, giftiges Reizgas. Ab einer Ammoniak-Konzentration von 0,2 Vol-% in der Umgebungsluft bzw. bei längerem Aufenthalt in ammoniakhaltiger Umgebungsluft wirkt Ammoniak lebensgefährlich bis tödlich. Schutzmaßnahmen und Vorgehensweise:

- Bei unerwartet starken Kältemittelausbrüchen verlassen sie unverzüglich den Aufstellraum und veranlassen die vorgesehenen Notfallmaßnahmen, z. B. bei:
 - Sichtbarem Austreten von Ammoniak-Flüssigkeit oder -Dampf aus Wärmeübertrager- oder Rohrleitungsteilen;
 - Plötzlicher größerer Freisetzung (Freisetzung und Verdampfung des größeren Teils der gesamten Kältemittelfüllung in kurzer Zeit, z. B. in weniger als 5 min)
 - Plötzlich stark wahrnehmbarem Geruch; stark belästigend; sofortige Reizung der Augen, Nase und Atemwege;
 - Ansprechen der NH₃-Alarmeinrichtung (NH₃-Konzentration > 200 ppm):
- Lassen Sie erfahrenes, geschultes Personal mit vorgeschriebener Schutzbekleidung alle notwendigen Schutz- und sonstigen Maßnahmen treffen:
 - Benutzen Sie Atemschutz.
 - Benutzen Sie bei Instandsetzungsarbeiten in hohen Ammoniak-Konzentrationen in der Raumluft ein von der Raumluft unabhängiges Atemgerät.
 - Sorgen Sie für eine gute Belüftung des Aufstellraums.
 - Führen Sie ausgetretenen Kältemitteldampf und ausgetretene Kältemittelflüssigkeit sicher ab.
- Handlungsanweisungen bei Verletzungen:
 - Verständigen Sie sofort einen Notarzt!
 - Flüssiges Ammoniak kann Gefrier- oder Ätزشäden an Haut und Augen verursachen.
 - Der Verletzte muss bis auf weiteres den Atemschutz aufbehalten, um zu vermeiden, dass er Dämpfe aus ammoniakgetränkten Kleidungsstücken einatmet.
 - Duschen Sie den Verletzten für fünf bis fünfzehn Minuten lang mit Wasser. Entfernen Sie während des Duschens vorsichtig die Kleidung. Wenn ammoniakgetränkte Kleidung ohne Bewässerung entfernt wird, kann sich die Verletzung verschlimmern, da dabei festgefrorene Haut abgerissen wird. Um einen Temperaturschock zu vermeiden, sollte das Duschen möglichst mit warmem Wasser erfolgen. Verwenden Sie – wenn vorhanden – eine Notdusche, anderenfalls verwenden Sie einen Wasserschlauch.

2.2.2 Anforderungen an das Personal, Sorgfaltspflicht

⚠ VORSICHT

Das Gerät darf nur von geschultem, erfahrenem, sachkundigem Personal montiert, in Betrieb genommen, betrieben, instandgesetzt und instandgehalten werden. Personen, die für Betrieb, Instandhaltung, Instandsetzung sowie für die Beurteilung von Anlagen und deren Bauteile verantwortlich sind, müssen die für ihre Aufgabe erforderliche Ausbildung und Fachkenntnisse gemäß EN 378-1 haben, um sachkundig zu sein. Sachkunde ist die Fähigkeit, die für Betrieb, Instandhaltung, Instandsetzung sowie für die Beurteilung von Kälteanlagen und deren Bauteile geforderten Tätigkeiten zufriedenstellend auszuführen.

Das Gerät darf von Betreiberpersonal bedient werden, das über keine spezifischen Kenntnisse in der Kältetechnik verfügt, jedoch ausreichende Kenntnisse und Erfahrungen hinsichtlich Wirkungsweise, Betrieb und täglicher Überwachung dieser Anlage besitzt. Dieses Bedienpersonal darf keine Eingriffe und Einstellungen an der Anlage vornehmen.

Änderungen am Gerät, denen der Hersteller vorher schriftlich zugestimmt hat, dürfen nur von eingewiesenem oder sachkundigem Personal vorgenommen werden.

Elektroinstallation:

Arbeiten an der elektrischen Ausrüstung dürfen nur Personen ausführen, welche über die erforderliche Sachkunde verfügen (z. B. eine Elektrofachkraft oder eine elektrotechnisch unterwiesene Person) und welche vom Betreiber autorisiert sind, unter Einhaltung der entsprechenden VDE-Regeln (bzw. der nationalen und internationalen Vorschriften) und der TAB der EVU.

2.3 Bestimmungsgemäße Verwendung

2.3.1 Bestimmungsgemäße Verwendung

NH₃-Verdampfer der Baureihe AGHN.2 sind Wärmeübertrager und werden eingesetzt zur Abkühlung und Umwälzung der Raumluft in Großkälteanlagen wie z. B. in Metzgereien, Schlachthöfen, Fischverarbeitungsbetrieben, Brauereien, Tiefkühlräumen u. ä..

Das Gerät wird für den Betrieb bei einem bestimmten Betriebspunkt geliefert:

- Verdampfungstemperatur
- Luftvolumenstrom
- Lufteintrittstemperatur
- Relative Luftfeuchtigkeit.

Der vorgegebene Betriebspunkt ist aus den auftragsbezogenen Unterlagen ersichtlich.

2.3.2 Betriebsbedingungen

Das Gerät ist Bauteil einer Anlage einschließlich ihres Arbeitsfluidkreislaufs. Zweck dieser Anleitung ist es, im Rahmen des Anleitungs-Handbuchs der Anlage (deren Bestandteil diese Anleitung ist) die vom Gerät und dem darin verwendeten Arbeitsfluid ausgehenden möglichen Gefährdungen von Personen und Sachen sowie der Umwelt auf ein Mindestmaß zu beschränken. Diese Gefährdungen sind wesentlich mit den physikalischen und chemischen Eigenschaften des Arbeitsfluids verbunden sowie mit den in den arbeitsfluidführenden Bauteilen des Ge-

rätes auftretenden Drücken und Temperaturen Siehe "Restgefahren durch Ammoniak (NH₃)", Seite 28.

⚠️ WARNUNG

Gefahr von Personen- und Sachschäden!

Das Gerät darf nur gemäß der bestimmungsgemäßen Verwendung eingesetzt werden. Der Betreiber muss sicherstellen, dass beim Betreiben, bei der Überwachung und bei der Instandhaltung des Geräts Fluid und Ausführungsart nicht von den in den auftragsbezogenen Unterlagen festgelegten auftragsspezifischen Informationen abweichen.

Der Betreiber muss sicherstellen, dass Instandhaltungsmaßnahmen in Übereinstimmung mit dem Anleitungs-Handbuch Anlage vorgenommen werden.

Die Befüllung des Geräts mit einem anderen Fluid ist nur nach schriftlicher Genehmigung des Herstellers gestattet. Die auftragsbezogene bestimmungsgemäße Verwendung entnehmen Sie bitte den beigefügten auftragsspezifischen Unterlagen.

Überschreiten Sie den auf dem Typenschild des Geräts angegebenen max. Betriebsdruck nicht.

2.3.3 Sachwidrige Verwendung

⚠️ WARNUNG

Gefahr von Personen- und Sachschäden!

Arbeitsfluide und ihre Verbindungen mit Wasser oder anderen in den arbeitsfluidführenden Bauteilen vorhandenen Stoffen wirken chemisch und physikalisch von innen auf die sie umschließenden Werkstoffe ein. Das Gerät darf nur mit NH₃ beaufschlagt werden. Eine Beaufschlagung des Geräts mit einem anderen Arbeitsfluid hätte zur Folge,

- dass die eingesetzten Konstruktions- und Schweißwerkstoffe den vorhersehbaren mechanischen, thermischen und chemischen Beanspruchungen und dem Druck, der während des Betriebs und im Stillstand auftreten kann, nicht widerstehen,
- dass Werkstoff, Wanddicke, Zugfestigkeit, Zähigkeit, Korrosionsbeständigkeit, Formgebungsverfahren und werksseitig vorgenommene Prüfungen nicht für das andere Arbeitsfluid geeignet sind und nicht den eventuell auftretenden Drücken und Beanspruchungen widerstehen,
- dass sie gegen das andere Arbeitsfluid und das andere Arbeitsfluid-Gemisch nicht beständig sind und
- dass sie während des Betriebes und im Stillstand nicht dicht bleiben sowie
- dass die mögliche plötzliche größere Freisetzung von Arbeitsfluiden Personen und/oder Sachen unmittelbar und die Umwelt mittelbar gefährden würden.

Die auf dem Typenschild angegebene maximal zulässige Betriebstemperatur darf nicht überschritten werden. Eine Überschreitung der Betriebstemperatur hätte zur Folge, dass

- das Gerät einem unzulässig hohen Druck ausgesetzt wird (Druck-Temperatur-Korrelation),
- es zu Materialermüdungserscheinungen kommt.

Der auf dem Typenschild angegebene maximal zulässige Betriebsdruck darf nicht überschritten werden. Eine Überschreitung des Betriebsdrucks hätte zur Folge,

- dass die arbeitsfluidführenden Bauteile des Gerätes den zu erwartenden thermischen, physikalischen und chemischen Beanspruchungen und dem Druck, der während des Betriebs und im Stillstand auftreten kann, nicht widerstehen,
- dass sie während des Betriebs und im Stillstand nicht dicht bleiben,
- dass die mögliche plötzliche größere Freisetzung von Arbeitsfluiden nach Bruch oder Leckage an arbeitsfluidführenden Bauteilen folgende Gefährdungen zur Folge hätte:
 - Gefährdung durch wegfliegende Materialien,
 - Vergiftungsgefahr,
 - Brandgefahr,
 - Explosionsgefahr,
 - Verätzungsgefahr,
 - Erfrierungsgefahr (durch Verspritzen von flüssigem Kältemittel),
 - Erstickungsgefahr,
 - Gefährdungen durch Panikreaktionen,
 - Umweltbelastung.

⚠️ WARNUNG

NH₃-Verdampfer dürfen nicht eingesetzt werden, wo

- die Möglichkeit besteht, dass durch kurzzeitige oder andauernde Einwirkung mittels Berühren, Einatmen oder Einnehmen des Arbeitsfluids NH₃ schädliche bis tödliche Gefährdungen auftreten können,
- die Möglichkeit besteht, dass geringste Konzentrationen des Kältemittels NH₃ in einem homogenen Gemisch mit Luft gezündet werden können,
- die Möglichkeit besteht, dass eine plötzliche größere Freisetzung (Freisetzung und Verdampfung) des größeren Teils der gesamten Arbeitsfluidfüllung in kurzer Zeit (z. B. in weniger als 5 min) erfolgen kann.
- die Möglichkeit besteht, dass die längste Zeit, in der Personen einer größeren Freisetzung des Kältemittels NH₃ ausgesetzt sind, mehr als 10 min beträgt, wenn in einem Personen-Aufenthaltsbereich, der kein besonderer Maschinenraum (gemäß EN 378-2) ist, die Kältemittelfüllung (NH₃) des Gerätes 50 kg überschreitet, die Belegschaftsdichte in dem Kühlraum, indem das Gerät installiert ist 1 Person pro 10 m² überschreitet und die Anzahl von deutlich gekennzeichneten Notausgängen für die Anzahl der üblicherweise anwesenden Personen nicht vorhanden ist.

Das Gerät darf ohne vorherige schriftliche Zustimmung der Güntner GmbH & Co. KG nicht geändert werden. Änderungen am Gerät sind:

- Verändern des Betriebspunkts (gemäß Abschnitt Siehe "Wärmeübertrager (typische Werte)", Seite 37)
- Verändern der Ventilatorleistung (Luftmenge)
- Veränderung der durchströmenden Arbeitsfluidmenge
- Umstellung auf ein anderes Arbeitsfluid



Das Gerät darf nicht betrieben werden, wenn vom Hersteller angebrachte Schutzeinrichtungen nicht vorhanden, nicht ordnungsgemäß installiert und nicht voll funktionstüchtig sind.

Das Gerät darf nicht betrieben werden, wenn es beschädigt ist oder Störungen aufweist. Alle Schäden und Störungen müssen der Güntner GmbH & Co. KG umgehend gemeldet und umgehend beseitigt werden.

Arbeiten am Gerät dürfen nicht ohne die in dieser Anleitung vorgeschriebene persönliche Schutzausrüstung durchgeführt werden.

2.4 Mechanische Restgefahren

2.4.1 Lamellen, scharfe Geräteecken und -kanten



⚠️ WARNUNG	
	Warnung vor Handverletzungen! Schneidgefahr für Hände und Finger an den Lamellen und an scharfen Ecken und Kanten des Geräts.
	Benutzen Sie festen Handschutz!

2.4.2 Abklappbare Tropfwanne

⚠️ WARNUNG	
Warnung vor Personen- und Sachschäden!	
Gefahr durch herabstürzende Geräteteile, Wasser- oder Eismassen beim Abklappen der Tropfwanne.	
Bei Reinigungs- oder Wartungsarbeiten dürfen sich keine Personen im Gefahrenbereich unterhalb des Gerätes aufhalten.	
Die Tropfwanne kann zur Reinigung oder Wartung heruntergeklappt werden und ist durch eine Wannensicherung vor Herabstürzen geschützt. Dennoch können Geräteteile, Wasser- oder Eismassen beim Herunterklappen der Wanne herabstürzen.	

2.4.3 Ventilatoren

⚠️ WARNUNG





Abschneidgefahr, Einzugsgefahr!
 An den rotierenden Ventilatorflügeln besteht Abschneidgefahr für die Finger, Verletzungsgefahr für die Hände und Einzugsgefahr für lose Teile wie Haare, Halskettchen oder Teile von Kleidungsstücken.
 Betreiben Sie die Ventilatoren nicht ohne Schutzgitter. Einklemmgefahr!
 Bei einem automatischen Anlauf des Ventilators während Instandhaltungsarbeiten besteht Einklemmgefahr für Finger und Hände.
 Schalten Sie das Gerät spannungsfrei, bevor Sie mit Instandhaltungsarbeiten beginnen, bei denen Sie die Schutzgitter demontieren müssen. Sichern Sie das Gerät gegen unbeabsichtigtes Wiedereinschalten, indem Sie die elektrischen Sicherungen für das Gerät entfernen. Sichern Sie das Gerät mit einem geeigneten Warnschild gegen unbeabsichtigtes Wiedereinschalten.
 Die schwenkbaren Ventilatoren (optional) dürfen nur durch geschultes Fachpersonal mit geeignetem Werkzeug und nur zu Wartungs- und Reparaturzwecken geöffnet werden. Schließen Sie die schwenkbaren Ventilatoren nach Abschluss der durchgeführten Arbeiten und sichern Sie sie gegen unbeabsichtigtes oder unbefugtes Öffnen! Öffnen Sie die Verschlussverschraubung nur nach Leistungsabschaltung (spannungsloser Zustand) des Ventilators!

**Schwenkbarer Ventilator • swivelling fan
 ventilateur à pivot • ventilador girable**



Achtung: Vor dem Öffnen der Ventilationsverschraubung Gerät immer **spannungsfrei** schalten, da sonst Gefahr durch automatischen Anlauf des Ventilators besteht!



Warning: Before unscrewing the fan screw joints, the unit must always be **switched to zero potential**, because otherwise there is danger of automatic start-up of the fan!



Attention: Avant de dévisser les vis du ventilateur, il est indispensable de **mettre le ventilateur sans tension**, autrement, il y le danger d'un démarrage automatique du ventilateur!



Atención: Antes de destornillar los tornillos del ventilador, es indispensable el aparato esté **sin tension**, de lo contrario, hay peligro de un arranque automático del ventilador!

Warnhinweis für schwenkbaren Ventilator auf dem Gerät (Option)

2.4.4 Abklappbare Seitenbleche

⚠️ WARNUNG





Die abklappbaren Seitenbleche dürfen nur durch geschultes Fachpersonal mit geeignetem Werkzeug (Baugrößen 040.2, 045.2, 050.2 mit Schraubenzieher) und nur zu Wartungs- und Reparaturzwecken geöffnet werden. Zum ersten Öffnen müssen die Schrauben gelöst werden. Schließen Sie die abklappbaren Seitenbleche nach Abschluss der durchgeführten Arbeiten und sichern Sie sie gegen unbeabsichtigtes oder unbefugtes Öffnen!

Achtung!
Der Schnappverschluss ist herstellereitig nicht zu sichern. Der Betreiber muss Sicherung gewährleisten.





1 Verschluss

2 Montagehaube

2.5 Elektrische Restgefahren

⚠️ WARNUNG

Warnung vor gefährlicher elektrischer Spannung!
Die direkte und indirekte Berührung von unter Spannung stehenden Teilen wie Motoren und elektrischen Leitungen kann zu schweren Verletzungen bis hin zum Tod führen.



Schalten Sie das Gerät spannungsfrei, bevor Sie mit den Instandhaltungsarbeiten beginnen. Siehe hierzu die Anlagendokumentation der Kälteanlage. Sichern Sie das Gerät gegen unbeabsichtigtes Wiedereinschalten, indem Sie die elektrischen Sicherungen für das Gerät entfernen. Sichern Sie das Gerät mit einem geeigneten Warnschild gegen unbeabsichtigtes Wiedereinschalten. Beachten Sie, dass die Netzzuleitungen auch bei spannungsfrei geschaltetem Gerät unter Spannung stehen können.

Arbeiten an der elektrischen Ausrüstung dürfen nur Personen ausführen, welche die über die erforderliche Sachkunde verfügen (z. B. eine Elektrofachkraft oder eine elektrotechnisch unterwiesene Person) und welche vom Betreiber autorisiert sind.

2.6 Thermische Restgefahren

2.6.1 Erfrierungsgefahr

⚠️ WARNUNG





Warnung vor Kälte!
Rohrregister und Rohrleitungen haben im Kälte-Betrieb eine Temperatur von unter ± 0 °C. Die Berührung kann zu Erfrierungen führen. Benutzen Sie Handschutz!

2.7 Restgefahren durch Ammoniak (NH₃)

⚠️ WARNUNG

Gefahr von Personen- und Sachschäden durch Kältemittel Ammoniak!
 Das Gerät wird mit dem Kältemittel Ammoniak (NH₃) betrieben. Das Kältemittel kann zu folgenden Gefahrensituationen und Gesundheitsschäden führen: Explosionsgefahr! Brandgefahr!

 Ammoniak ist ein brennbares, explosives Gas. Die Brand- und Explosionsgefahr ist auf Grund hoher Zündtemperatur, engem Zündbereich, geringer Brisanz und hoher Affinität zu Luftfeuchtigkeit gering. Undichtigkeiten im Gerät können dazu führen, dass Kältemittel NH₃ in den Aufstellbereich ausströmt. Direkte und indirekte Zündquellen können zur Entflammung und Explosion des Kältemittels NH₃ führen.

- Lagern Sie keine explosionsgefährlichen und feuergefährlichen Stoffe im Aufstellraum!
- Prüfen Sie die Dichtigkeit des Gerätes regelmäßig wie in dieser Anleitung vorgeschrieben.

Stellen Sie im Aufstellbereich des Gerätes Brandbekämpfungseinrichtungen in ausreichender Anzahl bereit. Beachten Sie die Angaben zur Brandbekämpfung im Sicherheitsdatenblatt des Kältemittels NH₃.

 Verätzungsgefahr!
 Undichtigkeiten im Gerät können dazu führen, dass Kältemittel NH₃ in den Aufstellbereich ausströmt. Kältemittel NH₃ wirkt in Verbindung mit Feuchtigkeit ätzend. Kontakt der Haut, der Schleimhäute und der Augen mit Kältemittel NH₃ führt zu Verätzungen der Haut, der Schleimhäute und der Augen. Wenn Kältemittel NH₃ in die Augen gelangt, können die Augen infolge starken Brennens nicht offengehalten werden und Orientierungslosigkeit tritt ein.

- Prüfen Sie die Dichtigkeit des Gerätes regelmäßig wie in dieser Anleitung vorgeschrieben.

 Vergiftungsgefahr!
 Undichtigkeiten im Gerät können dazu führen, dass Kältemittel NH₃ in den Aufstellbereich ausströmt. Ammoniak ist ein giftiges Reizgas. Eingeatmetes Kältemittel NH₃ erzeugt Unruhe, Schwindel, Erbrechen und Krämpfe, bei stärkerer Konzentration Erstickungserscheinungen und lebensbedrohliche Lungenödeme. Panik tritt auf. Ab einer Ammoniak-Konzentration von 0,2 Vol-% in der Umgebungsluft bzw. bei längerem Aufenthalt in ammoniakhaltiger Umgebungsluft wirkt Ammoniak lebensgefährlich bis tödlich.

- Prüfen Sie die Dichtigkeit des Gerätes regelmäßig wie in dieser Anleitung vorgeschrieben.
- Stellen Sie sicher, dass die max. zulässigen Grenzwerte im Aufstellraum nicht überschritten werden.
- Überwachen Sie die Ammoniak-Konzentration in der Umgebungsluft durch Detektoren und Alarmeinrichtungen.

 Erfrierungsgefahr!
 Undichtigkeiten im Gerät können dazu führen, dass Kältemittel NH₃ in den Aufstellbereich ausströmt. Flüssiges Kältemittel NH₃ hat eine Temperatur von -33 °C. Kontakt der Haut und der Augen mit flüssigem Kältemittel führt zu Erfrierungen der Augen und der Haut.

- Prüfen Sie die Dichtigkeit des Gerätes regelmäßig wie in dieser Anleitung vorgeschrieben.

Die Berufsgenossenschaftliche Richtlinie (BGR 500) stellt für Kälteanlagen mit Ammoniak keine besonderen Anforderungen an den Explosionsschutz für die elektrischen Betriebsmittel. Gefahr ist nur in einem nicht belüfteten Raum eines Gebäudes zu erwarten, wenn dort die Konzentration mit 105 Gramm pro Kubikmeter den unteren Explosionswert überschreitet und

energiereiche Zündquellen vorhanden sind. Ammoniak wird von Wasser aufgenommen. Wasserschleier werden daher bei Ammoniakausbrüchen eingesetzt, um dampfförmiges Ammoniak niederzuschlagen. Ein Kubikmeter Wasser kann dabei – je nach Temperatur – ca. 120 Kilogramm Ammoniak binden.

⚠️ WARNUNG

Gefahr Personen-, Sach- und Umweltschäden durch Ammoniak-Wasserverbindungen!

Kommt Wasser mit flüssigem Ammoniak in Berührung, kann dies zu einer starken Gasentwicklung und zum Herumspritzen von flüssigem Ammoniak führen.

- Sprekeln Sie niemals Wasser auf flüssiges Ammoniak!
- Setzen Sie in Maschinenräumen kein Wasser ein, um dampfförmiges Ammoniak zu binden!
- Stellen Sie sicher, dass kein Ammoniakwasser (Salmiakgeist) in Gewässer oder in die Kanalisation geleitet wird!

2.8 Restgefahren durch Schwingungen

⚠️ WARNUNG

Personen- und Sachschäden durch wegfliegende Materialien

Kommt es zu einer Zerstörung von Ventilatoren während des Ventilatorbetriebs, können wegfliegende Teile der Ventilatorschaufeln Personen verletzen oder Sachen beschädigen, die sich in der Nähe des Ventilators befinden.

Ventilatoren, Geräte und Leitungen in der Anlage müssen so konstruiert, gebaut und eingebunden sein, dass Gefahren durch Schwingungen, die durch sie oder andere Teile der Anlage erzeugt werden, auf das unter Berücksichtigung aller verfügbaren Mittel zur Verringerung von Schwingungen, vornehmlich an der Quelle, mögliche niedrigste Niveau gesenkt werden.

HINWEIS

Sachschäden durch Schwingungen

Beim Betrieb von Ventilatoren kommt es regelmäßig zu Schwingungen, die verstärkt werden durch Unwuchten, wie sie durch Verunreinigungen, Vereisung oder Beschädigung von Ventilatorschaufeln entstehen. Die Schwingungen werden auf das Gerät übertragen und können dort Schäden verursachen sowie die Geräteaufhängung oder an das Gerät angeschlossene Komponenten der Anlage beschädigen.

Kontrollieren Sie die Ventilatorschaufeln und –schutzgitter regelmäßig auf Verunreinigungen und Vereisung und/oder Vereisung und die Ventilatoren auf Laufruhe (Siehe "Ventilatoren", Seite 73).

2.9 Restgefahren durch druckführende Teile

WARNUNG

Personen- und Sachschäden durch druckführende Teile, die das Kältemittel Ammoniak enthalten!

Bruch von druckführenden Rohrleitungen oder druckführenden Bauteilen des Gerätes kann zu Personen- oder Sachschäden durch wegfliegende Materialien führen. Eine plötzliche größere Freisetzung des Arbeitsfluids mit seinen gefährlichen Eigenschaften nach Bruch oder Leckage an druckführenden Bauteilen des Gerätes kann zu folgenden Gefährdungen führen:

- Brennbarkeit
- Explosionsgefahr
- Verätzung
- Erfrierung (durch Verspritzen von flüssigem Kältemittel)
- Erstickung
- Panik
- Umweltbelastung

Stellen Sie sicher, dass das betroffene Gerät vor Beginn der Instandhaltungsarbeiten druckfrei ist oder entfernen Sie das Arbeitsfluid aus dem betroffenen Gerät.

Führen Sie Instandhaltungsarbeiten – insbesondere Schweißarbeiten – am betroffenen Gerät erst nach vollständiger Entfernung des Arbeitsfluids aus dem Gerät durch.

2.10 Restgefahren durch fehlerhafte Montage

⚠️ WARNUNG

Personen- und Sachschäden durch fehlerhafte Montage!

Eine fehlerhafte Montage führt zu Gefährdungen durch:

- Bruch oder Leckage an fluidführenden Bauteilen des Gerätes und Rohrleitungen
- Fehlende Entlastungseinrichtungen gegen Flüssigkeitsausdehnung: Reihenfolge Kombination Magnetventil/Rückschlagventil in der Flüssigkeitsleitung beachten: In Strömungsrichtung müssen erst das Magnetventil und danach das Rückschlagventil installiert sein. Ist die Reihenfolge umgekehrt, wird beim Abschalten des Magnetventils Flüssigkeit zwischen Rückschlagventil und Magnetventil eingesperrt, die sich bei Stillstand erwärmen und durch Ausdehnung zum Reißen von Rohrleitungen oder Anschlussflanschen führen kann. Das gilt insbesondere bei Leitungen, die kalte Flüssigkeit führen.
- Unterkühlte Flüssigkeit in Anlagenteilen: Wenn bei Reparaturen Anlagenabschnitte geöffnet werden und damit der Druckausgleich mit der Atmosphäre erfolgt, besteht die Gefahr, dass sich noch flüssiges, unterkühltes Ammoniak in dem geöffneten Bereich befindet. Ammoniak hat eine sehr große Verdampfungswärme, so dass der Wärmeeinfall, beispielsweise in Rohrleitungen, die mit einem „Flüssigkeitssack“ verlegt sind, nicht ausreicht, um das flüssige Ammoniak kurzfristig zu verdampfen – insbesondere, wenn es sich um eine isolierte Leitung handelt.
- Außerbetriebnahme von Kältemittelpumpen: Beim Umschalten einer Betriebspumpe auf eine Reservepumpe beachten: Wenn die Betriebspumpe aus dem vorherigen Betriebszustand heraus beiderseitig abgesperrt wird, dann bleibt flüssiges, kaltes Kältemittel in der Pumpe. Bei Stillstand erwärmt sich das Kältemittel in der Pumpe und führt zu Leckagen durch Gehäuseriss oder Flanschabriss.
- Ungleichmäßige Lastverteilung an den Befestigungen mit der Gefahr von Spannungen innerhalb des Gerätes bzw. Geräteverschiebung (Bruch oder Leckage an fluidführenden Bauteilen des Gerätes und Rohrleitungen, Abreißgefahr)
- Keine ausreichende Sicherung arbeitsfluidführender Leitungen gegen mechanische Beschädigungen! Bauseitige Anschlüsse: keine entlastete Montage; Einwirkung von Kräften auf die Verteil- und Sammelrohre mit der Gefahr von Bruch oder Leckage an arbeitsfluidführenden Bauteilen des Gerätes und Rohrleitungen, Abreißgefahr!
- Abreiß- und Absturzgefahr des Gerätes mit Gefährdung durch ausströmendes Arbeitsfluid und freiliegende elektrische Leitungen
- Beschädigungsgefahr durch umgebungsbedingte Gefahrenquellen (Produktions-, Transport- und anderer Vorgänge am Aufstellungsort)
- Funktionsstörungen des Gerätes durch Behinderung des Luftein- und -austrittes
- Behinderung des Austausches von Heizstäben bei Elektro-Abtauung (Zubehör auf Kundenwunsch)
- Behinderung der allseitigen Beaufsichtigung, Kontrolle und Wartung, d. h. keine ungehinderte Zugänglichkeit zu den arbeitsfluidführenden und elektrischen Bauteilen, Anschlüssen und Leitungen, keine erkennbare Kennzeichnung der Rohrleitungen und kein ausreichender Platz für Prüfungen

Stellen Sie sicher, dass:

- die Geräte an den ihrem Gewicht entsprechenden Befestigungspunkten zu installieren und mit Befestigungsschrauben zu verschrauben sind. Für die Festigkeit der Verschraubungen trägt der Betreiber bzw. der Installateur die Verantwortung,
- die Befestigungsschrauben dem durch den Hersteller statisch nachgewiesenen Durchmesser der Befestigungslöcher angepasst werden müssen,
- die Befestigungsverschraubung durch geeignete Schraubensicherung gegen Lösen gesichert werden muss,
- die Befestigungsverschraubung nicht überzogen bzw. überdreht wird,

- alle Befestigungsverschraubungen gleich fest angezogen werden müssen, um eine möglichst gleichmäßige Lastverteilung auf die Befestigungen zu erreichen,
- alle Befestigungspunkte den Abstand zur Befestigungsebene auf Dauer und unter Last beibehalten müssen, damit keine Spannungen im Gerät auftreten. Die Geräte sind in ihrer Befestigungsposition zu fixieren, um Geräteverschiebungen zu verhindern.
- die Befestigungsverschraubung im Rahmen der Wartungsintervalle auf Funktionssicherheit geprüft werden muss (Siehe "Instandhaltung", Seite 69),
- das Gerät so zu befestigen bzw. aufzustellen ist, dass es infolge umgebungsbedingter Gefahrenquellen (Produktions-, Transport- und anderer Vorgänge am Aufstellungsort) nicht beschädigt bzw. durch Eingriffe Unbefugter in seiner Funktion nicht gestört wird,
- die Geräte mit ausreichend Gefälle zum Tropwasserablauf befestigt bzw. aufgestellt werden müssen,
- die Geräte so befestigt bzw. aufgestellt werden müssen, dass stets ein ungehinderter Luftein- und -austritt ohne Luftkurzschluss vorhanden ist,
- die Geräte so befestigt bzw. aufgestellt werden müssen, dass stets ein Freiraum für das ungehinderte Austauschen der Heizstäbe bei Elektroabtauung (Option; Zubehör auf Kundenwunsch) vorhanden ist,
- die Geräte so befestigt bzw. aufgestellt werden müssen, dass jederzeit die allseitige Beaufsichtigung, Kontrolle und Wartung möglich ist, d. h. ungehinderte Zugänglichkeit zu den kältemittelführenden und elektrischen Bauteilen, Anschlüssen und Leitungen, erkennbare Kennzeichnung der Rohrleitungen und ausreichend Platz für Prüfungen,
- die arbeitsfluidführenden Leitungen gegen mechanische Beschädigungen gesichert werden müssen! Bauseitige Anschlüsse: Entlastete Montage; keine Einwirkung von Kräften auf die Verteil- und Sammelrohre,
- bei der Installierung des Gerätes unbedingt beachtet werden muss:
 - Unbedingte Einhaltung eines Abstandes zu Objekten, die durch eine Explosion oder die toxische Einwirkung von NH_3 gefährdet sein könnten,
 - Schaffung von Maßnahmen, um Schutzobjekte vor einer NH_3 -Konzentration von mehr als 200 ppm zu bewahren,
 - Kein Abstellen leicht brennbarer Materialien unterhalb des Gerätes,
 - Geräte so befestigen bzw. aufstellen: In Bereichen, die dem innerbetrieblichen Verkehr dienen, dürfen die Rohrleitungen zu und von den Geräten nur ohne lösbare Verbindungen und Armaturen verlegt werden.
 - Beim Umschalten einer Betriebspumpe auf eine Reservepumpe darf kein flüssiges, kaltes Kältemittel in der Pumpe verbleiben.

2.11 Restgefahren durch Bruch beim Betrieb

⚠️ WARNUNG

Personen- und Sachschäden durch Bruch beim Betrieb!

- Fehlerhafte Montage (Siehe "Restgefahren durch fehlerhafte Montage", Seite 31),
- Nichtbeachten des maximal zulässigen Betriebsdrucks (Siehe "Betriebsbedingungen", Seite 20),
- Nichtbeachten druckführender Leitungsabschnitte bei Instandhaltung (Siehe "Restgefahren durch druckführende Teile", Seite 30),
- Nichtbeachten der Restgefahren durch Schwingungen (Siehe "Restgefahren durch Schwingungen", Seite 29)

führen zu Bruch bei Betrieb und Instandhaltung. Dabei kommt es zu Gefährdungen durch

- wegfliegende Materialien (Siehe "Restgefahren durch druckführende Teile", Seite 30),
- freigesetztes Arbeitsfluid (Siehe "Restgefahren durch Ammoniak (NH₃)", Seite 28)

Stellen Sie sicher, dass

- die Montage fehlerfrei durchgeführt wird,
- der maximal zulässige Betriebsdruck stets eingehalten wird,
- druckführende Leitungsabschnitte vor jeder Instandhaltungs- und Instandsetzungsarbeit druckfrei gemacht werden,
- Schwingungen, sowohl von der Kälteanlage (Schwingungen durch Verdichter, Geräte und Leitungen der Anlage) als auch durch den Ventilator (Unwuchten infolge Reif-, Eis- oder Schmutzaufwuchs bzw. Beschädigungen) mit allen verfügbaren Mitteln verringert und auf ein Minimum abgesenkt werden.
- Beim Umschalten einer Betriebspumpe auf eine Reservepumpe kein flüssiges, kaltes Kältemittel in der Pumpe verbleibt.

2.12 Restgefahren durch herausgeworfene Gegenstände oder Flüssigkeiten

⚠️ WARNUNG



Personen- und Sachschäden durch herausgeworfene Gegenstände und Flüssigkeiten!

Restgefahren durch herausgeworfene Gegenstände und Flüssigkeiten (Siehe "Restgefahren durch Bruch beim Betrieb", Seite 33).

2.13 Kombinierte Restgefahren

2.13.1 Aufklappbare Seitenbleche

⚠ **WARNUNG**





Gefahr von Erfrierungen!
Gefahr von Handverletzungen!

Bei unbefugtem Zugriff in das geöffnete Gerät besteht die Gefahr von Erfrierungen beim Berühren von Rohrregistern oder Rohrleitungen sowie die Gefahr von Schnittverletzungen an scharfen Kanten.

Die abklappbaren Seitenbleche dürfen nur durch geschultes Fachpersonal mit geeignetem Werkzeug (Baugrößen 040.2, 045.2, 050.2 mit Schraubendreher) und nur zu Wartungs- oder Reparaturzwecken geöffnet werden. Schließen Sie die abklappbaren Seitenbleche nach Abschluss der durchgeführten Arbeiten und sichern Sie sie gegen unbeabsichtigtes oder unbefugtes Öffnen!

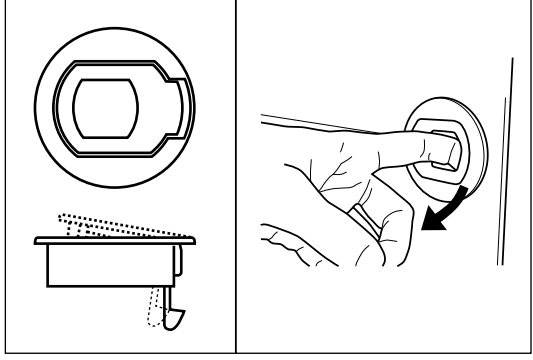
Der Schnappverschluss (Baugröße 071 und 080) ist herstellerseitig nicht zu sichern. Der Betreiber muss die Sicherung gewährleisten.



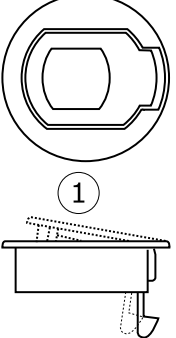

1

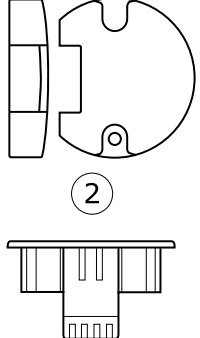

2

1 Verschluss
2 Montagehaube

2.14 Restgefahren bei der Entsorgung

⚠️ WARNUNG

Gefahr von Personen- und Sachschäden durch das Arbeitsfluid Ammoniak NH_3 !

Die nachfolgenden Hinweise sind Empfehlungen zur fachgerechten Entsorgung des Gerätes. Bindend sind die für das Betreiberland gültigen Abfallgesetze:

- Die Entsorgung darf nur von Sachkundigen durchgeführt werden.
- Alle Bauteile des Gerätes, z. B. Arbeitsfluide, Kältemaschinenöl, Rohrregister (Wärmeübertrager), Ventilatoren, müssen ordnungsgemäß entsorgt werden.
- Gebrauchtes Arbeitsfluid, das nicht zur Wiederverwendung bestimmt ist, muss als Abfall behandelt und sicher entsorgt werden. Es darf keine Emission in die Umwelt erfolgen.
- Das Kältemittel NH_3 ist unter Einhaltung der entsprechenden Sicherheitsmaßnahmen in einen speziellen Kältemittel-Behälter umzufüllen. Dieser spezielle Kältemittel-Behälter muss für das Kältemittel NH_3 geeignet sein. Er muss leicht identifizierbar und für das Kältemittel gekennzeichnet sein, z. B. „ NH_3 (Ammoniak)-Rückgewonnen“.
- Ein entsorgbarer „Einweg“-Behälter darf nicht verwendet werden, da die Möglichkeit besteht, dass Kältemitteldampfdruckstände im Behälter bei der Entsorgung entweichen.
- Der Arbeitsfluid-Behälter darf nicht überfüllt werden. Der maximal zulässige Druck des Arbeitsfluid-Behälters darf zu keinem Zeitpunkt des Arbeitsvorganges überschritten werden.
- Das Arbeitsfluid darf nicht in einen Fluid-Behälter gefüllt werden, der ein anderes oder ein nicht bekanntes Arbeitsfluid enthält. Dieses andere oder nicht bekannte Arbeitsfluid darf nicht in die Atmosphäre abgeblasen werden, sondern muss identifiziert, wiederaufbereitet oder ordnungsgemäß entsorgt werden.
- Für die Vernichtung des Arbeitsfluids kann eine behördlich genehmigte Einrichtung erforderlich sein.
- Gebrauchtes Kältemaschinenöl, das aus dem Gerät zurückgewonnen wurde und nicht wiederaufbereitet werden kann, muss in einem separaten, geeigneten Behälter aufbewahrt, als Abfall behandelt und sicher entsorgt werden.
- Es muss sichergestellt sein, dass alle Arbeitsfluide und Kältemaschinenöl enthaltenden Bauteile des Gerätes ordnungsgemäß entsorgt werden.
- Das Gerät besteht überwiegend aus den Vormaterialien Edelstahl, Aluminium, Stahl, verzinkter Stahl (Gehäuse), Kupfer, Polyamide (elektrische Bauteile), Edelstahl, Isoliermaterial, (Heizstäbe bei Elektroabtauung, Option, Zubehör auf Kundenwunsch). Diese Materialien können über die Abfallwirtschaft, auch im farbbehandelten Zustand, der Wiederverwertung über mechanische und thermische Trennung zugeführt werden.
- Vor der Verschrottung müssen die arbeitsfluidführenden Bauteile des Gerätes entleert werden, wobei der Druck auf mindestens 0,6 bar absolut für ein Rohrvolumen des Gerätes bis einschließlich 200 l und auf 0,3 bar absolut für ein Rohrvolumen des Gerätes über 200 l abgesenkt werden muss. Der Vorgang der Druckabsenkung ist dann beendet, wenn der Druck nicht mehr steigt und konstant bleibt und das Gerät auf Umgebungstemperatur ist.

⚠️ WARNUNG

Gefahr von Umweltvergiftung!

Das Kältemittel Ammoniak (NH_3) ist nach dem "Katalog wassergefährdender Stoffe" in die Wassergefährdungsklasse 2 eingestuft.

Ausströmendes Ammoniak kann durch den Wind in die Umgebung gelangen. Ammoniak ist leichter als Luft und steigt schnell nach oben. Es wird mit der Luft zu ungefährlichen Konzentrationen verdünnt. Auch wenn die Konzentration ungefährlich ist, ist der Ammoniakgeruch belästigend. Durch die Einstufung von Ammoniak als „Giftig“ werden Menschen, die in der Umgebung wohnen, beunruhigt.

- Stellen Sie sicher, dass kein Arbeitsfluid in das Grundwasser gelangt.
- Bei starken Ammoniakausbrüchen in das Abwassersystem, zum Beispiel wenn Ammoniakdämpfe durch Wasser niedergeschlagen werden: Melden Sie den Vorfall sofort der für die örtliche Abwasseranlage zuständigen Stelle.
- Betreiben Sie die Einrichtung zur Rückgewinnung bzw. Entsorgung von Arbeitsfluiden so, dass die Gefahr einer Emission von Arbeitsfluid oder Kältemaschinenöl in die Umgebung so gering wie möglich gehalten wird.

Die Transportverpackungen der Güntner GmbH & Co. KG sind aus umweltverträglichen Materialien hergestellt und zur stofflichen Wiederverwertung geeignet.

3 Technische Daten

3.1 Wärmeübertrager (typische Werte)

HINWEIS

Die angegebenen typischen Werte beziehen sich auf Standard-Typen dieser Baureihe. Gerade bei Sondergeräten gilt: Beachten sie die Angaben in der Auslegung (Anhang) und auf dem Typenschild.

HINWEIS

Die Leistungswerte der Ventilatoren sind abhängig von der Umgebungstemperatur und vom Luftwiderstand am Aufstellort.

Bei Einsatz im Tieftemperaturbereich empfiehlt die Güntner GmbH & Co. KG eine elektrische Ventilatorringheizung.

Halten Sie beim Betrieb des Gerätes unter -40 °C wegen der speziellen Materialanforderung und -auswahl bitte Rücksprache mit dem Hersteller.

Alle elektrischen Teile sind entsprechend den EN-Normen ausgeführt.

Projektnummer	Siehe auftragsbezogene Unterlage
Gerätebezeichnung	Siehe auftragsbezogene Unterlage
Herstellernummer	Siehe auftragsbezogene Unterlage
Herstellerjahr	Siehe auftragsbezogene Unterlage
Arbeitsfluid	R 717 (Ammoniak, NH ₃)
Volumen	Siehe auftragsbezogene Unterlage
Max. zulässiger Druck (PS)	0 - 32 bar
Prüfdruck	35,2 bar
Zulässige Betriebstemperatur	-60 ... +140 °C
Zulässige Umgebungstemperatur	-30 ... +55 °C
Zulässige Luftfeuchte	< 100 %
Prüfdatum	Siehe auftragsbezogene Unterlage
Prüfmedium	trockene Luft
Luftschallemission	Siehe auftragsbezogene Unterlage. Nach Standardverfahren zur Berechnung des Schalldruckpegels gemäß EN 13487; Anhang C (normativ). Da Kühlräume nur ein sehr geringes Absorptionsverhalten aufweisen, empfehlen wir mit einer nur geringen Abnahme des Schalldruckpegels in größeren Entfernungen zu rechnen.
Gewicht	Siehe auftragsbezogene Unterlage

3.2 Ventilatoren

Die technischen Lieferbedingungen der Ventilatoren entsprechen DIN 24166, Genauigkeitsklasse 2.

Ventilortyp	Siehe auftragsbezogene Unterlage
Schutzart	IP 54, ISO F und DIN VDE 0530
Stromart	Drehstrom oder Wechselstrom
Spannung	400 V 3~ 50 Hz oder 230 V 1~ 50 Hz
Wuchtgüte	Q 6,3 nach VDI 2060
Zulässige Lufttemperatur	Einsatzbereich: -30 °C bis +45 °C
Schutzeinrichtungen	<ul style="list-style-type: none">• Thermisch: Thermokontakte (Öffner)• Mechanisch: Berührungsschutzgitter nach EN 294

4 Aufbau und Funktion

Der Verdampfer besteht aus

- einem Rohrregister, bestehend aus mit Lamellen versehenen Rohrschlangen, (Edelstahlrohr; Aluminium-Lamelle) Verteil- und Sammelrohren (Edelstahl) und Rohranschlüssen zum Rohrleitungssystem,
- einem Gehäuse, Baugröße 040 – 050: seewasserbeständiges Aluminium, pulverbeschichtet RAL 9003, Baugröße 071 – 080: Stahl verzinkt, pulverbeschichtet RAL 9003, die Anschlüsse sind einfach durch aufklappbare Seitenwände zu erreichen, insbesondere durch Schnappverschlüsse bei den Baugrößen 071 und 080,
- einer inneren und äußeren Wanne. Die innere Wanne fängt das Schmelz- und Tauwasser auf und leitet es in den Ablauf; die doppelt isolierte äußere Wanne ist thermisch vom Gehäuse isoliert, so dass sich an der Unterseite kein Kondensat bilden kann, das auf das Kühlgut tropft. Zur leichteren Reinigung ist die Tropfwanne abklapp- bzw. abnehmbar. Einwandfreier Tauwasserablauf; Ablaufstutzen mit 45° montiert mit G-Gewinde flachdichtend nach DIN-ISO 228-1,
- und - je nach Ausführung - aus einem oder mehreren Axialventilatoren mit wartungsfreien Motoren. Dabei sind zwei Ventilatorausführungen möglich: normal und verstärkt (Option). Durch optionale Güntner-Streamer werden hohe Wurfweiten erzielt. Mit einfachen Handgriffen werden Öffnungen zum Reinigen des Wärmeübertragerblocks und des Innenraums geschaffen.

Der NH₃-Verdampfer der Baureihe AGHN.2 wird im Incline-Design ausgeführt. Dadurch ergibt sich eine bessere Luftführung und ein verbesserter Tauwasserablauf.

Der Verdampfer ist eine Komponente einer Kälteanlage. Er stellt einen Wärmeübertrager in Form eines lamellierten Rohrregisters (gerade und gebogene Rohre (Rohrschlangen) – versehen mit Lamellen – die miteinander verbunden sind und als Wärmeübertrager dienen) dar, in dem flüssiges Kältemittel durch Wärmeaufnahme aus dem zu kühlenden Gut verdampft.

Die Kälteanlage ist die Kombination miteinander verbundener kältemittelführender Bauteile und Armaturen, die einen geschlossenen Kreislauf bilden, in dem das Kältemittel umläuft.

Das Kältemittel nimmt bei niedriger Temperatur und niedrigem Druck Wärme auf und verdampft (Verdampferseite) und gibt bei höherer Temperatur und höherem Druck die Wärme dann wieder ab und verflüssigt sich (Verflüssigerseite).

Die Wärme aus dem zu kühlenden Gut wird mittels Luft durch Ventilatoren über die gesamte äußere Oberfläche des Verdampfers geleitet.

NH₃-Verdampfer der Güntner GmbH & Co. KG arbeiten nach dem Prinzip der überfluteten Verdampfung, d. h. die Kältemittelflüssigkeit, welche dem Verdampfer zugeführt wird, beträgt das ca. 2 - 5-fache jener Kältemittelmenge, welche zur vollständigen Verdampfung notwendig wäre.

Das Kältemittel wird dem NH₃-Verdampfer entweder über Pumpen (Betriebsart Pumpenzwangsumlauf) oder mittels Schwerkraft (Betriebsart Schwerkraftumlauf) zugeführt.

Ein Flüssigkeitsabscheider trennt das Flüssigkeits-Dampf-Gemisch des Kältemittels, so dass nur reiner Kältemitteldampf zum Verdichter gelangt. Der Flüssigkeitsabscheider sorgt außerdem dafür, dass die siedende Kältemittelflüssigkeit dem Verdampfer sicher zugeführt wird.

5 Ventilatormotor

HINWEIS

Bei längeren Lager- oder Stillstandszeiten sind die Ventilatoren monatlich 2 bis 4 Stunden in Betrieb zu nehmen.

HINWEIS

Bei Ventilatoren der Schutzart IP55 oder höher sind vorhandene verschlossene Kondenswasserbohrungen mindestens halbjährlich zu öffnen.

AC-Technologie

Die AC-Motoren werden durch einen Thermokontakt (oder Kaltleiter) vor dem Überhitzen geschützt.

Bei Motoren mit Thermokontakt ist dieser so zu verschalten, dass ein Einschalten des Motors bei ausgelöstem Thermokontakt nicht möglich ist. Gegen unbeabsichtigte Wiedereinschaltung wird eine Verriegelung empfohlen.

Motoren mit Kaltleiter benötigen ein zusätzliches externes Auslösegerät für die eingebauten Thermistoren. Gegen unbeabsichtigte Wiedereinschaltung wird eine Verriegelung empfohlen. Die Prüfspannung an den Thermistoren darf max. 2,5 V betragen bzw. es dürfen nur strombegrenzte Messgeräte eingesetzt werden.

Bei Anwendung einer Stern-Dreieck-Umschaltung muss eine entsprechende Zeitverzögerung berücksichtigt werden.

Für Motoren mit Direkt-Start und einem Anschlusswert > 4,0 kW kann eine Anlaufstrombegrenzung (Softstart mittels Thyristor) erforderlich sein.

Sollen Frequenzumrichter zur Drehzahlregelung zum Einsatz kommen, ist bei Außenläuferventilatoren Folgendes zu beachten:

Zwischen Frequenzumrichter und den Ventilatoren sind zwingend allpolig wirksame Sinusfilter einzubauen (sinusförmige Ausgangsspannung! Filterwirkung zwischen Phase gegen Phase und Phase gegen Erde).

Die Frequenzumrichter der Firma Güntner sind serienmäßig mit dieser Funktion ausgestattet. Drehstrom-Norm-Motoren sind für den direkten Betrieb mit Frequenzumrichtern geeignet.

Drei-Phasen-Ventilatormotoren können mittels Stern-Dreieck-Umschaltung bzw. mit Drehzahlregelung betrieben werden. Die Drehrichtung muss geprüft werden. Eine Drehrichtungsänderung bei falscher Drehrichtung erfolgt durch das Vertauschen von zwei Phasen.

6 Transport und Lagerung

6.1 Sicherheit

⚠️ WARNUNG

Quetschgefahr durch Herabfallen!

Das Gerät wiegt zwischen 45 kg und 900 kg. Das Gerät kann verrutschen und vom Transportmittel herunterfallen. Schwere Verletzungen bis zum Tod können die Folge sein. Harte Stöße und Erschütterungen können das Gerät beschädigen.

Stellen Sie sicher, dass das eingesetzte Personal zu einer sachgemäßen Entladung befähigt ist.

Achten Sie darauf, dass sich während des Transports niemand unter dem Gerät oder in der Nähe des Lastenbereichs aufhält.

Achten Sie auf eine gleichmäßige Gewichtsverteilung. Beachten Sie, dass das Hauptgewicht immer auf der Ventilatorseite liegt. Beachten Sie den Transportaufkleber am verpackten Gerät (Siehe "Sonstige Zeichen und Hinweise auf dem Gerät bzw. der Verpackung", Seite 16).

Sichern Sie das Gerät gegen Verrutschen und mechanische Beschädigung.

Bei Krantransport: Schlagen Sie Haken und Schäkel der Lastaufnahmemittel nur an den vom Hersteller vorgesehenen Stellen an, d. h. an den werksseitig montierten Kranlaschen. Stellen Sie sicher, dass das Gerätegehäuse nicht durch Gurte zusammengedrückt wird.

Verwenden Sie ggf. Transporthilfsvorrichtungen. Verwenden Sie eine dem Gewicht des Geräts entsprechende Transportvorrichtung. Das Gewicht des Geräts entnehmen Sie den auftragsbezogenen Unterlagen (Siehe "Aufbau und mitgeltende Dokumente", Seite 9). Verwenden Sie Anschlussstutzen und Sammelrohre nicht als Anschlagpunkte zum Heben, Ziehen, Befestigen oder Besteigen. Dadurch können Leckagen entstehen.

Transportieren Sie das Gerät vorsichtig. Vermeiden Sie vor allem ein hartes Aufsetzen des Geräts.

6.2 Transport und Lagerung

HINWEIS

Transportzeichen auf der Geräteverpackung lesen und beachten!

Mechanische Dauerbelastung durch Fahrbahnunebenheiten und Schlaglöcher sowie Vibrationen bei Schiffstransporten können Transportschäden verursachen. Vor dem Transport auf dem Seeweg oder in Ländern mit kritischen Verkehrswegen müssen Anbauteile, die zu Schwingungen angeregt werden können – insbesondere Ventilatoren und ggf. Fußgestelle – für den Transport demontiert werden.

- ▶ Transportieren Sie das verpackte Gerät mit einem geeigneten Transportmittel (z. B. Gabelstapler, Kran) an den endgültigen Aufstellort.
- ▶ Laden Sie das Gerät ab.

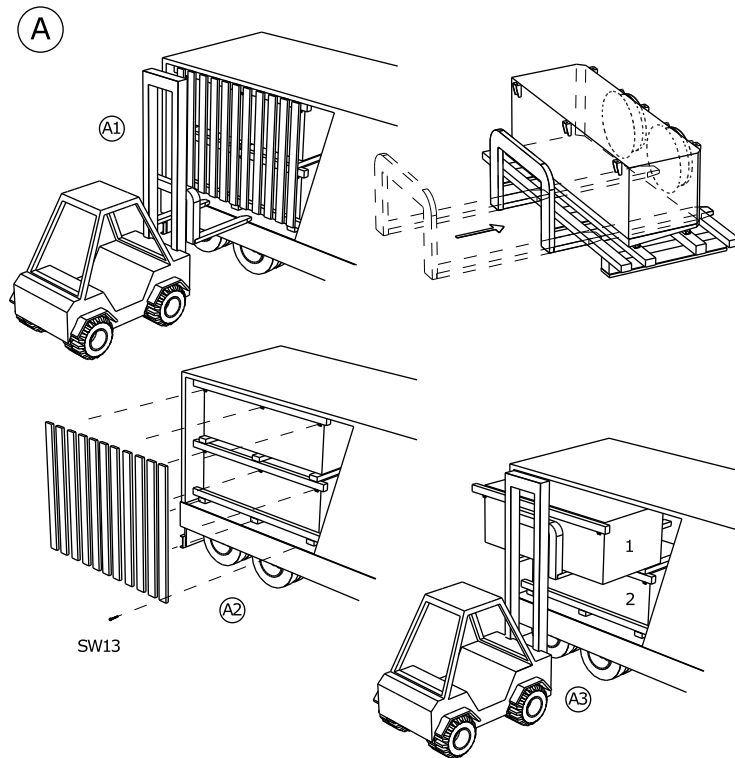

⚠️ WARNUNG

Bei Transport mit Gabelstapler Gefahr von Sachschäden durch Herabstürzen!

Wird das verpackte Gerät nicht mit durchgehender Stapelgabellänge angehoben, kann es verrutschen und herabstürzen.

Heben Sie das verpackte Gerät nur mit einem Stapler mit durchgehender Stapelgabellänge an. Achten Sie dabei auf die Positionierungsangaben für den Gabelstapler.

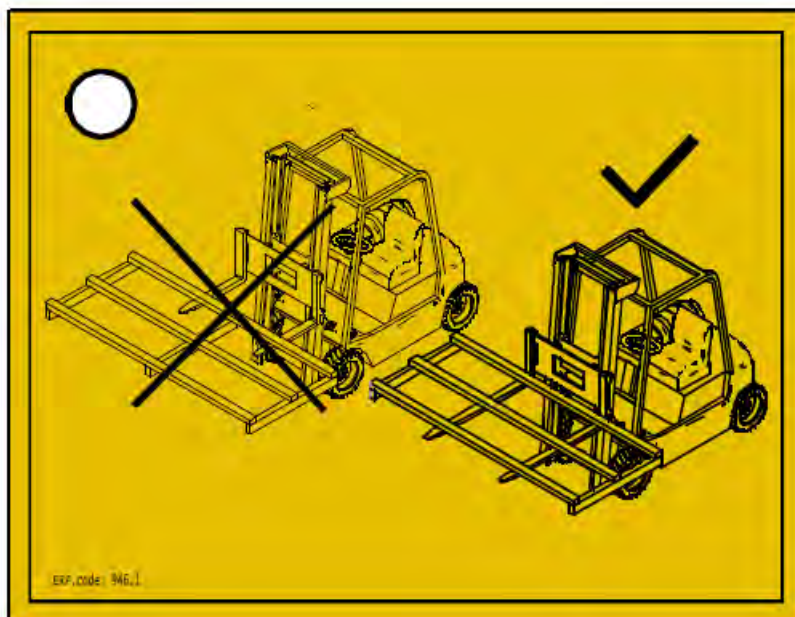

6.3 Lagerung vor der Montage

HINWEIS

Korrosions- und Verschmutzungsgefahr!

Das Kältemittel Ammoniak ist stark hygroskopisch, d. h. es zieht Feuchtigkeit an. Feuchtigkeit und Schmutz dürfen nicht in das Gerät eindringen.

- ▶ Schützen Sie das Gerät gegen Staub, Verschmutzung, Feuchtigkeit, Nässe, Beschädigung und sonstige schädliche Einflüsse. Schädliche Einflüsse: Siehe "Sicherheitshinweise für Aufstellung und Erstinbetriebnahme", Seite 44
 - ▶ Lagern Sie das Gerät nicht länger als notwendig. Lagern Sie die Geräte bis zur Montage nur in der Originalverpackung. Unbedingt nur gleich große Verpackungseinheiten übereinander stellen.
-
- ▶ Gerät bis zur Aufstellung an einem geschützten Ort ohne Staub-, Schmutz-, Feuchtigkeitseinwirkung beschädigungsfrei (gut belüftete Halle oder überdachter Lagerplatz) lagern.
 - ▶ Wenn sich die Aufstellung des Geräts gegenüber dem vorgesehenen Zeitpunkt der Installation verzögert: Gerät mit einer Plane gegen Witterungs- und andere schädliche Einflüsse sowie Verschmutzungen schützen. Dabei muss auf eine gute Belüftung des Gerätes geachtet werden.

7 Aufstellung und Erstinbetriebnahme

7.1 Sicherheit

7.1.1 Sicherheitshinweise für Aufstellung und Erstinbetriebnahme

⚠️ WARNUNG

Gefahr von Personen- und Sachschäden durch ausströmendes Kältemittel Ammoniak!

Bei unsachgemäßer Montage besteht die Gefahr, dass beim Betrieb der Anlage Arbeitsfluid ausströmt und zu Personen- und Sachschäden führt (Siehe "Restgefahren durch Ammoniak (NH₃)", Seite 28)

Beachten Sie genau die Aufstellanleitung in diesem Kapitel und wenden Sie besondere Sorgfalt an!

HINWEIS

Beschädigung der Anlage!

Fremdstoffe und Verunreinigungen im Arbeitsfluidkreislauf können den Wirkungsgrad der Anlage verschlechtern oder Anlagenkomponenten beschädigen. Besonders schädliche Verunreinigungen sind:

- Feuchtigkeit,
- Atmosphärische Luft,
- Schweißrückstände,
- Rost,
- Zunder,
- Metallspäne,
- Instabile Öle,
- Staub und Schmutz jeder Art.

Feuchtigkeit in den arbeitsfluidführenden Bauteilen des Gerätes kann zur Folge haben:

- Wasserabscheidung und Eisbildung führen zu Ausfällen in den Schalt- und Regelarmaturen der Kälteanlage,
- Säurebildung,
- Alterung und Zersetzung des Kältemaschinenöls,
- Korrosion.

Atmosphärische Luft und andere nicht kondensierbare Gase können zur Folge haben:

- Oxidation des Kältemaschinenöls,
- Chemische Reaktionen zwischen Arbeitsfluid und Kältemaschinenöl,
- Erhöhter Verflüssigungsdruck in der Anlage.

Chemische Reaktionen zwischen Arbeitsfluid und Kältemaschinenöl unter Anwesenheit von Feuchtigkeit bzw. atmosphärischer Luft mit Alterung und Zersetzung von Arbeitsfluid und Kältemaschinenöl können zur Folge haben:

- Bildung organischer und anorganischer Säuren,
- Erhöhte Druckgastemperatur in der Anlage,
- Korrosion,
- Schlechte Schmierung, erhöhter Verschleiß bis hin zum Ausfall der Anlage.

Die übrigen Verunreinigungen können verursachen:

- Beschleunigung chemischer Prozesse (Zersetzung)
- Mechanische und elektrische Fehler in der Kälteanlage.

Stellen Sie sicher, dass bei der Montage (Anschluss der arbeitsfluidführenden Bauteile des Gerätes an das arbeitsfluidführende System der Anlage) innere Verunreinigungen strikt vermieden werden.

Führen Sie die Montage mit äußerster Reinlichkeit aus.

Beenden Sie sämtliche bauseitigen Rohrinstallationsarbeiten vor Ablassen des Transportdruckes!

Lassen Sie den Transportdruck erst unmittelbar vor der Montage ab.

Entfernen Sie die Verschlusskappen an Verteil- und Sammelrohr erst unmittelbar vor der Montage.

HINWEIS

Korrosions- und Verschmutzungsgefahr!

Das Kältemittel Ammoniak ist stark hygroskopisch, d. h. es zieht Feuchtigkeit an. Feuchtigkeit und Schmutz dürfen nicht in das Gerät eindringen. Wenn in das Gerät Feuchtigkeit und Schmutz eindringen, besteht auch für Armaturen und andere Bauteile der Anlage Beschädigungsgefahr.

Schützen Sie das Gerät gegen Staub, Verschmutzung, Feuchtigkeit, Nässe, Beschädigungen und sonstige schädliche Einflüsse. Schädliche Einflüsse sind z. B.:

- Mechanisch: Beschädigungen durch Stoß, darauf- oder gegenfallende Gegenstände, gegenfahrende Transportmittel u. ä.
- Physikalisch: Beschädigungen durch in der Nähe konzentrierte entflammbare Gase
- Chemisch: Beschädigungen durch verunreinigte Atmosphäre (salz-, säure-, chlor-, schwefelhaltig o. ä.)
- Thermisch: Beschädigungen durch in der Nähe bestehende Wärmequellen

Beginnen Sie so schnell wie möglich mit der Montage.

⚠️ WARNUNG

Die Elektroinstallation der Geräte ist nur durch Elektrofachkräfte (bzw. durch Fachkräfte mit äquivalenter Qualifikation) unter Einhaltung der entsprechenden VDE-Regeln (bzw. der entsprechenden nationalen und internationalen Vorschriften) und der TABs der EVUs durchzuführen.





7.1.2 Anlagenseitige Sicherheitsanforderungen

Das Gerät stellt eine Komponente einer Anlage dar und kann nur in Verbindung mit der Anlage betrieben werden.

- Alle für den Betrieb des Geräts notwendigen Einrichtungen müssen in die Schalt- und Betätigungseinrichtungen der Anlage (Gesamtanlage) integriert sein:
 - Elektrik: Ventilatoren und andere elektrische Vorrichtungen, ggf. Heizstäbe bei Elektroabtauung (Auswahloption),
 - Arbeitsfluide: Ventile und Armaturen,
 - Tropfwasser: Tropfwasserabflussleitung.
- Die arbeitsfluidseitigen und elektrotechnischen Anschlüsse für das Gerät müssen an der Anlage vorhanden sein. Die Anschlüsse sind in den auftragsbezogenen Unterlagen angegeben.
- Die Spannungsversorgung der Ventilatoren muss gemäß den Angaben auf dem Typenschild an den Ventilatormotoren vorgenommen sein.
- Für die Ventilatoren muss gemäß EN 60204-1 eine Ausschaltvorrichtung zur Verhinderung von unerwartetem Anlauf (Reparaturschalter) vorgesehen werden, die alle aktiven Leiter von der Energieversorgung trennt (allpolig abschaltbar).
- Die Ausschaltvorrichtung der Ventilatoren muss zu sichern sein (z. B. durch ein Vorhängeschloss), um ein unkontrolliertes Anlaufen der Ventilatoren zu verhindern.
- Die elektrischen Motor-, Reparaturschalter-, Klemmkasten- und Schaltschrankanschlüsse müssen gemäß den entsprechenden Anschlussbildern ausgeführt werden.
- Das Gerät muss für den Fall einer Leckage absperrenbar sein.

- Alle sicherheitsrelevanten Absperrarmaturen müssen auch von Personen, die von der Umgebungsluft unabhängige Atemgeräte tragen, in Vollschutzanzügen betätigbar sein.
- Sämtliche Einrichtungen zum Abführen frei werdender Arbeitsfluide müssen von ungefährdeter Stelle aus betätigt werden können.

7.1.3 Kundenseitige Sicherheitsvorkehrungen

 WARNUNG	
	<p>Gefahr von Personen- und Sachschäden!</p> <p>Das Gerät enthält das Kältemittel Ammoniak (Siehe "Restgefahren durch Ammoniak (NH₃)", Seite 28). Ammoniak ist explosionsgefährlich und feuergefährlich. Ammoniak ist ein giftiges Reizgas. Ab einer Ammoniak-Konzentration von 0,2 Vol-% in der Umgebungsluft bzw. bei längerem Aufenthalt in ammoniakhaltiger Umgebungsluft wirkt Ammoniak lebensgefährlich bis tödlich. Halten Sie die Anforderungen der EN 378-3 hinsichtlich Kältemittel, Füllgewicht und Kälteübertragungssystem ein.</p>
	<p>Installieren Sie das Gerät gemäß EN 378-1 nur in der beauftragten Konfiguration und nur in jenem Aufstellraum, für welchen das Gerät vom Gerätehersteller ausgelegt wurde.</p>
	<p>Installieren Sie das Gerät gemäß EN 378-3; Abschnitt 5 in einem besonderen Maschinenraum, wenn eine Explosion oder eine Ammoniak-Konzentration von mehr als 200 ppm die Arbeitsumgebung gefährden könnten. Treffen Sie wirksame Schutzvorkehrungen, wenn eine derartige räumliche Trennung erforderlich wäre, aber nicht möglich ist.</p> <p>Installieren Sie die elektrische Ausrüstung (zum Ventilatorantrieb, zur Lüftung, zur Beleuchtung und für das Alarmsystem) im Aufstellraum unter Beachtung des Auskondensierens von Luftfeuchtigkeit und Tropfwasserbildung sowie des Gefährdungsgrades von Ammoniak (NH₃) entsprechend EN 378-3; Abschnitt 6.</p> <p>Ordnen Sie Ammoniakdetektoren und Alarmanlagen für die Warnung vor Explosions- oder Feuergefahr, vor gesundheitsgefährdenden Ammoniak-Konzentration und für Steuerungszwecke im Geräteaufstellungsraum entsprechend EN 378-3; Abschnitt 7 an.</p> <p>Stellen Sie sicher, dass das Gerät im Aufstellraum keiner unzulässig hohen Temperatureinwirkung ausgesetzt ist. Schützen Sie das Gerät wirksam vor Wärmequellen oder vorübergehend hohen Temperaturen.</p>

⚠️ WARNUNG

Gefahr von Umweltvergiftung!

Das Kältemittel Ammoniak (NH_3) ist nach dem "Katalog wassergefährdender Stoffe" in die Wassergefährdungsklasse 2 eingestuft. Kältemittel darf nicht in das Grundwasser gelangen.

Ausströmendes Ammoniak kann durch den Wind in die Umgebung gelangen. Ammoniak ist leichter als Luft und steigt schnell nach oben. Es wird mit der Luft zu ungefährlichen Konzentrationen verdünnt. Auch wenn die Konzentration ungefährlich ist, ist der Ammoniakgeruch belästigend. Durch die Einstufung von Ammoniak als „Giftig“ werden Menschen, die in der Umgebung wohnen, beunruhigt.

- Stellen Sie das Gerät so auf, dass flüssiges Ammoniak, welches im Fehlerfall aus dem Gerät austreten kann, nicht ins Grundwasser gelangen kann.
- Bei starken Ammoniakausbrüchen in das Abwassersystem, zum Beispiel wenn Ammoniakdämpfe durch Wasser niedergeschlagen werden: Melden Sie den Vorfall sofort der für die örtliche Abwasseranlage zuständigen Stelle.
- Hat sich bei Austritt von flüssigem Ammoniak unter dem Gerät auf dem Boden eine Ammoniakpfütze gebildet, so kann durch Abdecken mit Folie (zum Beispiel PE) oder synthetischem Mittelschaum (Feuerwehr) die Wärmezufuhr zu dieser Flüssigkeit und damit die Dampfbildung fast unterbunden werden, so dass genügend Zeit für Entsorgungsmaßnahmen zur Verfügung steht.

7.2 Anforderungen an den Aufstellort

Die Maße und Gewichte entnehmen Sie bitte den auftragsbezogenen Unterlagen.

- ▶ Positionieren Sie das Gerät so, dass es durch innerbetriebliche Verkehrs- oder Transportvorgänge nicht beschädigt werden kann.
- ▶ Ermöglichen Sie eine optimale Kontrolle des Geräts und eine optimale Zugänglichkeit zum Gerät:
 - Platzieren Sie das Gerät so, dass es jederzeit von allen Seiten überwacht und kontrolliert werden kann.
 - Stellen Sie sicher, dass ausreichend Platz für die Instandhaltung zur Verfügung steht.
 - Stellen Sie sicher, dass alle fluidführenden Bauteile, Anschlüsse und Leitungen und alle elektrischen Anschlüsse und Leitungen gut zugänglich sind.
 - Stellen Sie sicher, dass Freiraum für das ungehinderte Austauschen der Heizstäbe bei Elektroabtauung (Zubehör auf Kundenwunsch) vorhanden ist.
 - Stellen Sie sicher, dass die Kennzeichnung der Rohrleitungen gut sichtbar ist.

- Stellen Sie sicher, dass der freie Raum seitlich des Gerätes (z. B. der seitliche Abstand vom Gerät zu eventuell vorhandenen Hindernissen) ausreichend groß ist, damit die abklappbaren Seitenbleche gefahrlos und hindernisfrei betätigt werden können.

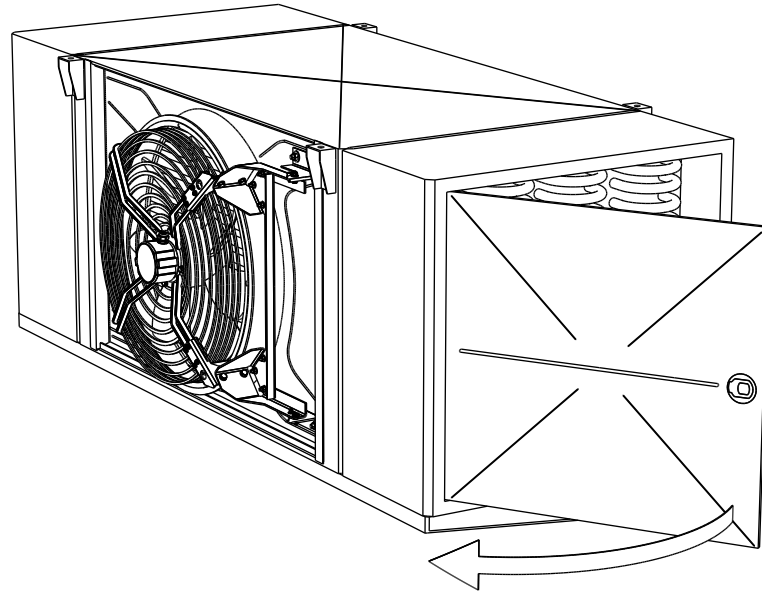

- Stellen Sie sicher, dass der freie Raum vor dem Gerät (z. B. der Abstand vom Gerät zu eventuell vorhandenen Hindernissen vor dem Gerät) ausreichend groß ist, damit die schwenkbaren Ventilatoren gefahrlos und hindernisfrei betätigt werden können.

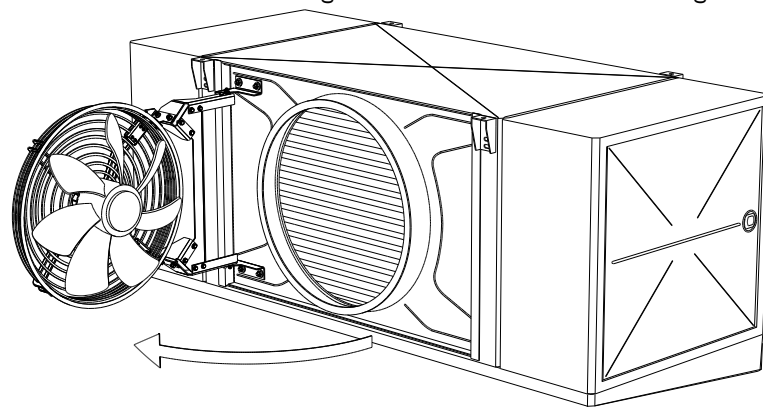

7.3 Gerät auspacken

Die Geräte werden in Einbaulage verpackt mit montierter Wanne geliefert.

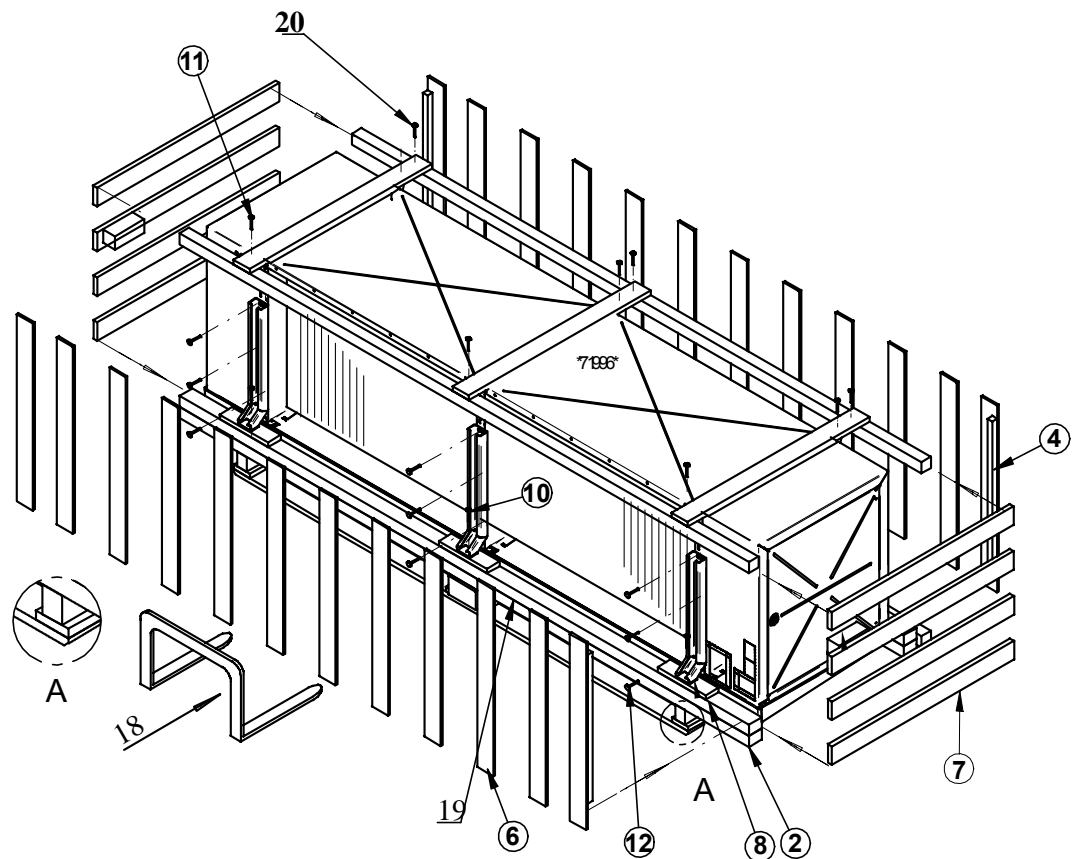

- 18 Staplereinsatz
- 19 beigelegter Verschlussstopfen
- 20 Kanthölzer 3 und 4 verschraubt mit Holzschraube

- ▶ Die Geräte werden in Einbaulage verpackt mit montierter Wanne geliefert.
- ▶ Transportschutz (Kanthölzer 3 und 4, verschraubt mit Holzschraube 11 und Schalbrettern 6 und 7) entfernen.
- ▶ Transportgestell (Kanthölzer 1 und 2, verschraubt durch Holzschraube 10 mit Transportfuß 8 des Gerätes, verschraubt durch Sk-Schraube 12 mit dem Gerät) dient nachfolgend zum Anheben des Gerätes (einschließlich der montierten Tropfwanne) bei der Montage am Aufstellort (Siehe "Gerät montieren").
- ▶ Die beigelegten Verschlussstopfen 19 dienen bei der Montage zum Verschließen der Befestigungslöcher für den Transportfuß am Gerät.
- ▶ Gerät aus Verpackung entnehmen: Beim Anheben die Staplergabel unter das Transportgestell einsetzen, da dieses die montierte Tropfwanne schützt Die Geräte werden in Einbaulage mit montierter Tropfwanne geliefert.

VORSICHT! Die Tragfähigkeit des Transportmittels muss mindestens das 1,5-fache des Gerätegewichtes betragen.

- ▶ Lieferumfang auf Vollständigkeit prüfen. Den Lieferumfang entnehmen Sie den auftragsbezogenen Unterlagen.
- ▶ Transportschäden und/oder fehlende Teile auf dem Lieferschein vermerken. Sachverhalt dem Hersteller unverzüglich schriftlich melden. Beschädigte Lamellen können mit einem Lamellenkamm vor Ort gerichtet werden.
- ▶ Die Geräte werden in Einbaulage verpackt geliefert.
- ▶ Transportüberdruck prüfen: Die Geräte werden herstellerseitig mit ca. 1 bar Transportüberdruck (gereinigte und getrocknete Luft) ausgeliefert. Am Schraderventil Transportdruck feststellen (Druckmessung). Bei drucklosem Gerät: Unverzügliche Meldung an den Hersteller und Vermerk auf dem Lieferschein. Ein druckloses Gerät deutet auf eine Undichtigkeit am Gerät hin.

VORSICHT! Gefahr von Personen- und Sachschäden durch ausströmendes Arbeitsfluid! Ein druckloses Gerät deutet auf eine Undichtigkeit auf Grund eines Transportschadens hin. Ausströmendes Arbeitsfluid durch Undichtigkeiten am Gerät kann zu Personenschäden bis zum Tod führen (Siehe "Restgefahren durch Ammoniak (NH₃)", Seite 28). Nehmen Sie das Gerät nicht in Betrieb!

- ▶ Transportdruck prüfen und ablassen (erst unmittelbar vor der Montage).
- ▶ Verschlusskappen entfernen.

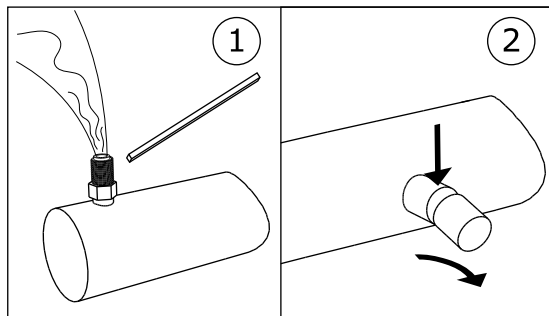

1: Transportüberdruck prüfen / ablassen / 2: Verschlusskappen entfernen

HINWEIS

Korrosions- und Verschmutzungsgefahr!

Das Kältemittel Ammoniak ist stark hygroskopisch, d. h. es zieht Feuchtigkeit an. Feuchtigkeit und Schmutz dürfen nicht in das Gerät eindringen.

Schützen Sie das Gerät gegen Staub, Verschmutzung, Feuchtigkeit, Nässe, Beschädigung und sonstige schädliche Einflüsse. Schädliche Einflüsse: Siehe "Sicherheitshinweise für Aufstellung und Erstinbetriebnahme", Seite 44

Beginnen Sie so schnell wie möglich mit der Montage.

7.4 Montage

7.4.1 Anlagenseitige Voraussetzungen für eine spannungsfreie Montage

- ▶ Verhindern Sie Spannungen im Gerät:
 - Stellen Sie sicher, dass alle Befestigungspunkte denselben Abstand zur Befestigungsebene aufweisen.
 - Stellen Sie sicher, dass alle Befestigungspunkte denselben Abstand zur Befestigungsebene unter Last und auf Dauer beibehalten.
- ▶ Geräte so befestigen bzw. aufstellen: Luftstrom darf nicht durch Hindernisse beeinträchtigt werden.

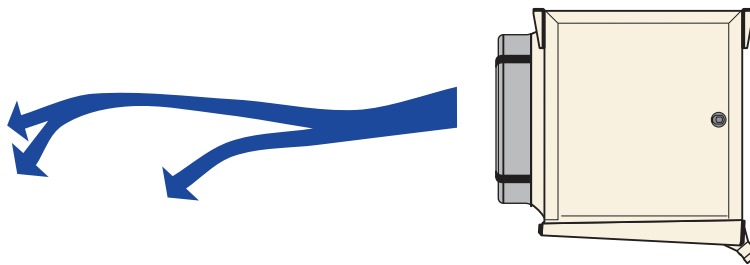

- ▶ Die Geräte sind an den ihrem Gewicht entsprechenden Befestigungspunkten zu installieren und mit Befestigungsschrauben zu verschrauben. Für die Festigkeit der Verschraubungen trägt der Betreiber bzw. der Installateur die Verantwortung. Bei der Befestigung der Geräte müssen folgende Hinweise beachtet werden:
 - Die Durchmesser der Befestigungslöcher sind durch den Hersteller statisch nachgewiesen; die Befestigungsschrauben müssen dementsprechend angepasst werden. Bei der Berechnung der zu übertragene Auflagekraft muss unbedingt das Gesamtgewicht des Gerätes berücksichtigt werden (= Geräteleergewicht + Gewicht des Rohrinhaltes + Zusatzgewicht wie Feuchtigkeit, Schnee oder Schmutz).
 - Die Befestigungsschraubung muss durch geeignete Schraubensicherung gegen Lösen gesichert werden.
 - Die Befestigungsschraubung darf nicht überzogen bzw. überdreht werden.
 - Alle Befestigungsschraubungen müssen gleich fest angezogen werden.
- ▶ Verhindern Sie, dass sich das Gerät in seiner Position verschieben kann. Fixieren Sie das Gerät in seiner Position. Ziehen Sie die Befestigungsschrauben ausreichend fest an und sichern Sie die Befestigungsschraubung gegen Lösen.
- ▶ Stellen Sie sicher, dass das Tropfwasser ordnungsgemäß ablaufen kann. Stellen Sie das Gerät horizontal mit ausreichendem Gefälle zum Tropfwasserablauf auf. Die Geräte werden in Einbaulage mit montierter Tropfwanne geliefert.
- ▶ Befestigen Sie das Gerät nur an den dafür vorgesehenen Befestigungspunkten.

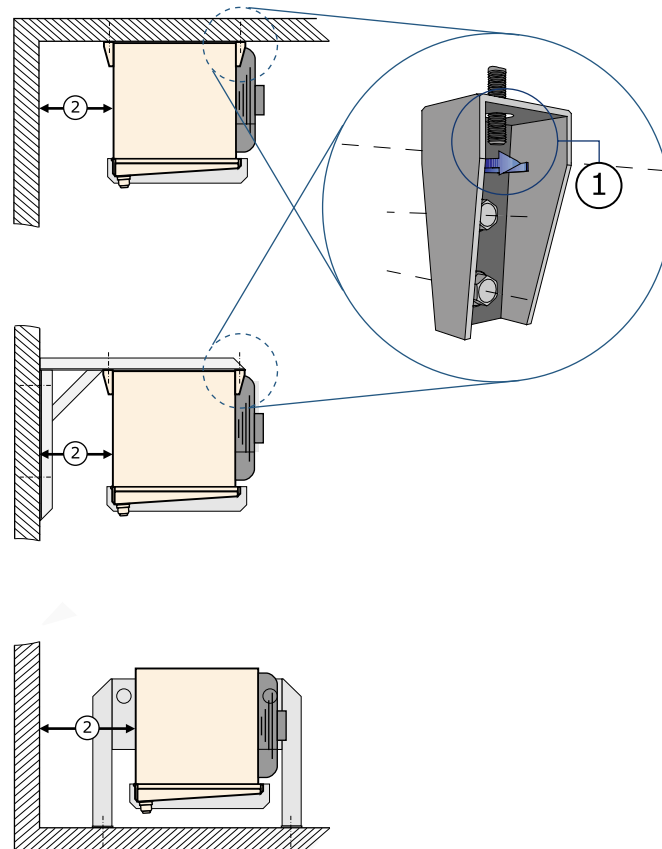

- 1 Befestigung gemäß Beschreibung oben
 2 Ausreichend Platz für Luftansaugung vorsehen

7.4.2 Hinweise zur Montage Schwenkvorrichtung Ventilator

Hinweis für nicht mitgeliefertes Befestigungsmaterial: Werkstoff / Festigkeitsklasse und Korrosionsschutz nach Wahl des Kunden.

HINWEIS

Schrauben der Festigkeitsklasse 5.8 und aus Al-Werkstoffen sind nicht zulässig!

Montageablauf am Gerät (Ventilator mit Ventilatorgitter ist bereits auf Wandringplatte montiert):

- ▶ 1. Die 4 Positionslöcher in der Ventilatorplatte auf $\varnothing 13$ mm aufbohren (falls noch nicht geschehen), Späne entfernen und Schnittkanten mit Korrosionsschutz versehen.
- ▶ 2. Ventilator demontieren.

- ▶ 3. Kundenseitige Schrauben in die Wandringplatte an den dafür vorgesehenen Stellen einbringen. Diese Verbindungselemente sind nicht im Lieferumfang der Schwenkvorrichtung enthalten und müssen gesondert bestellt bzw. besorgt werden. Hierfür sind vorgesehen:
 - 4 Sechskantschrauben ISO 4017-M12x40
 - 8 Scheiben ISO 7093-1-12
 - 4 Sechskantmuttern ISO 4032-M12
- ▶ 4. Kundenseitige Scheibe ISO 7093-1-12 mit Gewindebolzen der Schraube fügen.

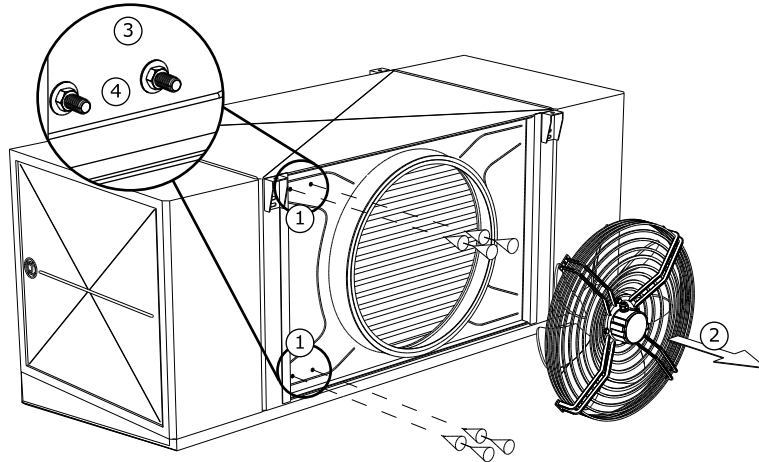

- ▶ 5. Beweglichen Teil der Schwenkvorrichtung bis zum Anschlag hochklappen.

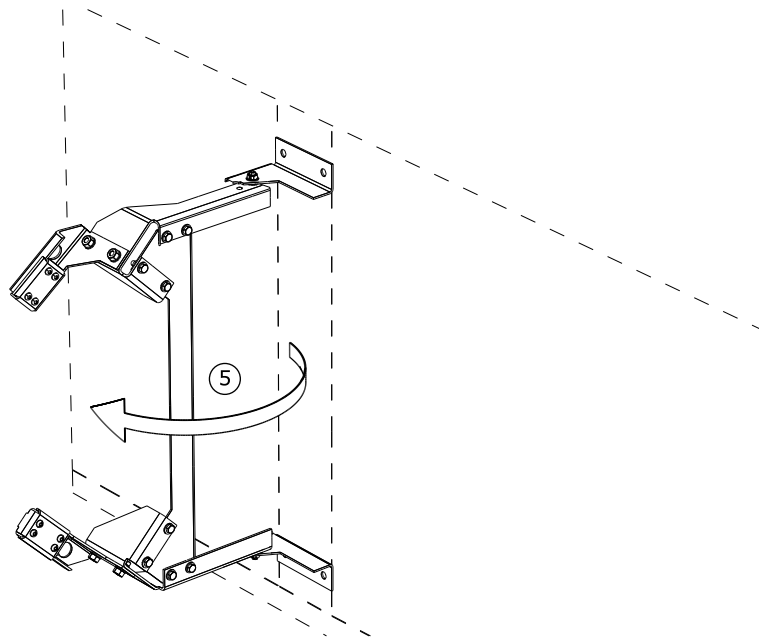

- ▶ 6. Die beiden Gegenhalteplatten für die Fixierung des Ventilatorgitters an der Schwenkvorrichtung von der übrigen Schwenkvorrichtungsbaugruppe durch Herausdrehen der je 4 Schrauben abnehmen.
- ▶ 7. Ventilator in Scharnieroberteil der Schwenkeinheit setzen. Scharnieroberteil an den Tragstreben der Aufhängung ausrichten (vorderste Befestigungsschrauben des Scharnieroberteils werden zwischen dem 2. und 3. Gittering des Ventilatorgitters durchgesteckt).
- ▶ 8. Gegenhalteplatte an der Unterseite der Aufhängung ausrichten und mittels Schraubenlocker befestigen.

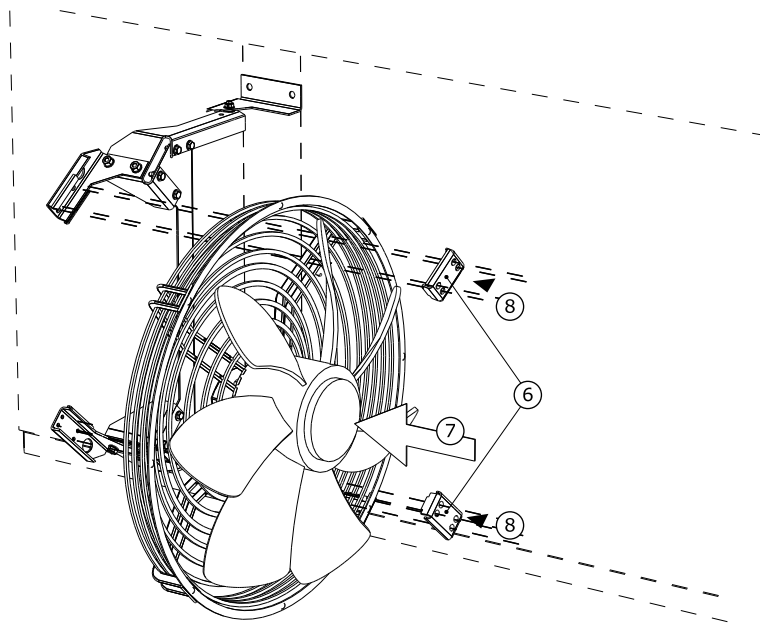

- ▶ 9. Schwenkvorrichtung mit vormontiertem Ventilator an den unter 3. genannten Schrauben befestigen.

HINWEIS! Muttern nur handfest anziehen!

Hierfür sind vorgesehen:

- Scheibe ISO 7093-1-12
- Schraubensicherung (z. B. Sperrkantscheibe)
- Sechskantmutter ISO 4032-M12

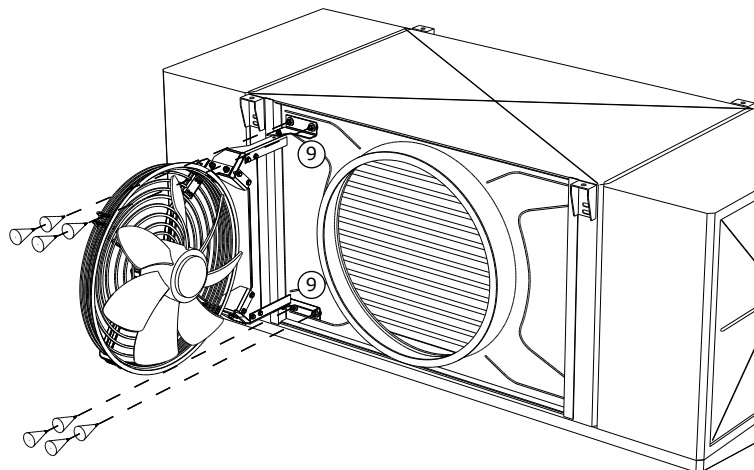

- ▶ 10. Ventilator in die Düse schwenken.
- ▶ 11. Ventilator ausrichten und an der Düse festschrauben.
- ▶ 12. Schraubverbindungen der Schwenkeinrichtung anziehen (Ausnahme: Schraubverbindung unter 9.).

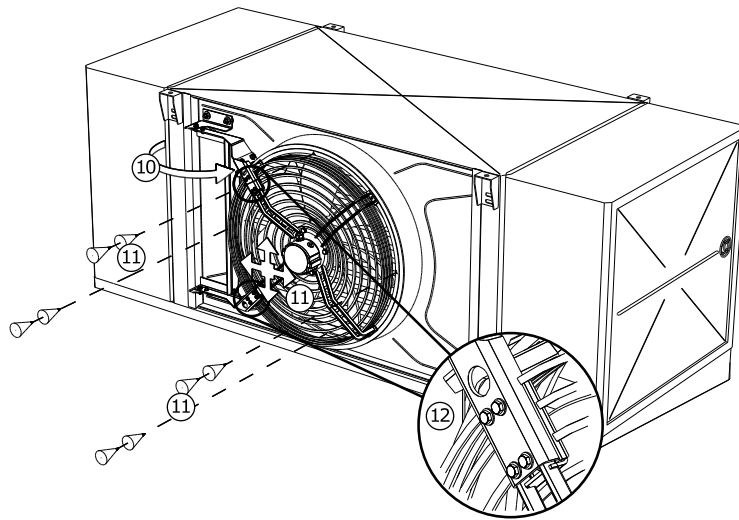

- ▶ 13. Ventilatorverschraubung wieder lösen.
- ▶ 14. Komplette Einheit nach oben drücken, um Absenkung während des Öffnens zu vermeiden.
- ▶ 15. Die unter 9. genannten Muttern anziehen.

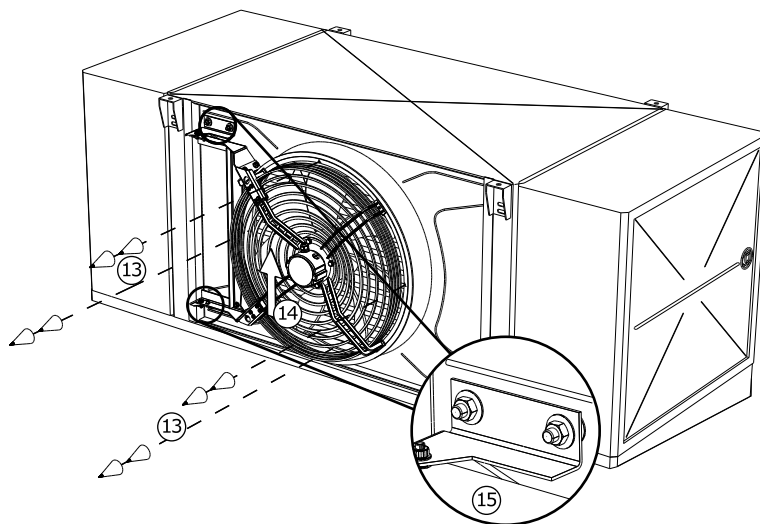

Sollte die Spanneinheit der Schwenkvorrichtung nicht exakt auf den Streben aufliegen bzw. die Ventilatorbefestigungen nicht zueinander passen, ist wie folgt vorzugehen:

- ▶ 10.a) Schraubverbindungen der Schwenkeinheit lockern.
- ▶ 10.b) Scharnieroberteil an den Tragstreben und Ventilator an der Düse ausrichten.
- ▶ Dann weiter nach 11.

HINWEIS! Warnung vor Sachschäden! Keine Gewalt anwenden!

7.5 Hinweise zum Anschließen des Geräts

⚠️ WARNUNG

Gefahr von Personen- und Sachschäden durch ausströmendes Kältemittel Ammoniak!

Bei unsachgemäßer Montage besteht die Gefahr, dass beim Betrieb der Anlage Arbeitsfluid ausströmt und zu Personen- und Sachschäden führt (Siehe "Restgefahren durch Ammoniak (NH₃)", Seite 28).

Verhindern Sie, dass Arbeitsfluid aus dem Gerät in die Umgebung ausströmen kann.

- Sichern Sie alle arbeitsfluidführenden Leitungen gegen mechanische Beschädigung.
- Verlegen Sie die Rohrleitungen zu und vom Gerät in Bereichen, die dem innerbetrieblichen Verkehr dienen, nur mit unlösbaren Verbindungen und Armaturen.

Stellen Sie sicher, dass durch die bauseitigen Anschlüsse keine Kräfte auf die Verteil- und Sammelrohre einwirken. Dadurch können Leckagestellen an den Arbeitsfluidanschlüssen des Gerätes bzw. an Verbindungsstellen der bauseitigen Rohrverlegung entstehen.

Stellen Sie sicher, dass:

- Entlastungseinrichtungen gegen Flüssigkeitsausdehnung vorhanden sind
- bei Stillstand der Kälteanlage unterkühlte Flüssigkeit in Anlagenteilen nur in geringstem Maße vorhanden ist durch Minimierung der Anzahl „Flüssigkeitssäcke“
- beim Umschalten einer Betriebspumpe auf eine Reservepumpe kein flüssiges, kaltes Arbeitsfluid in der Pumpe verbleibt

7.5.1 Abflussleitung an die Tropfwanne anschließen

Bitte beachten Sie bei der Montage folgende Hinweise:

- Empfehlungen der folgenden 4 Rohrführungen mit:
 - Weiterführung nach vorne durch 45°- Bogen
 - Weiterführung nach unten durch 45°- Bogen
 - Weiterführung nach rechts oder links durch 90°- Bogen
- Abdichtung der anschließenden Ablaufrohrleitung mit an den Rohrstützen angepresster Flachdichtung
- Zylindrisches G-Gewinde 1 ¼“ bzw. 2“ nach DIN ISO 228-1:
 - Nur mit Flachdichtung abdichten!
 - Nicht mit Teflonband abdichten!
 - Nicht mit Hanf abdichten!
- Verschraubung nicht mit Hilfsmitteln anziehen
 - Keine Rohrzange bzw. andere Zange verwenden!
 - Verschraubung nur mit Hand anziehen!

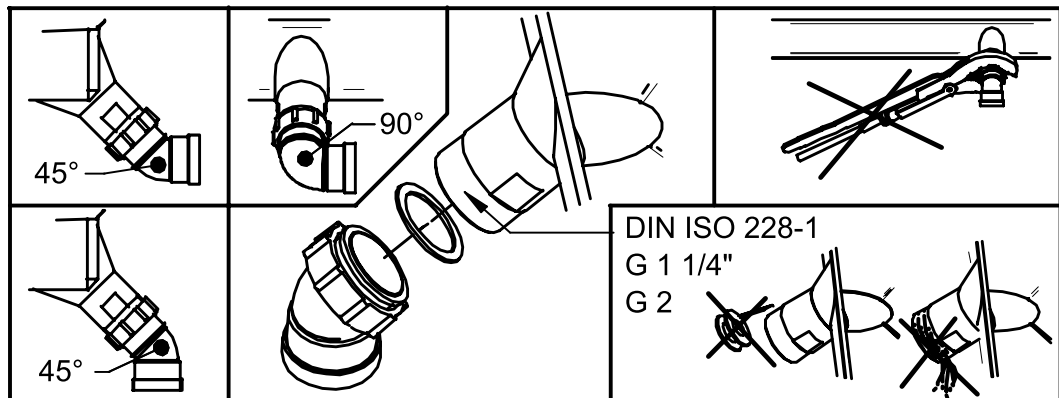

- ▶ Abflussleitung spannungsfrei verlegen. Der Durchmesser der Tropfwasser-Abflussleitung muss mindestens dem des Tropfwasserabflusses des Gerätes entsprechen, und die Tropfwasser-Abflussleitung sollte mit einer Neigung (3 – 5°) nach unten verlegt sein.
- ▶ Anschlussmutter mit der Hand anziehen.

HINWEIS

Warnung vor Sachschäden! Bei Einsatz einer Zange kann das Kunststoffgewinde durch Überdehnen beschädigt werden. Leckagen mit Tropfwasserschäden am zu kühlenden Gut sind die Folgen. Ziehen Sie die Anschlussmutter nicht mit einer Zange an!

7.5.2 Gerät an Anlage anschließen

⚠️ WARNUNG

Gefahr von Personen- und Sachschäden!

Bei unsachgemäßem Anschluss an Anlage entstehen Gefahren:

- Leckagen führen zum Austritt von giftigem Arbeitsfluid NH₃ (Siehe "Restgefahren durch Ammoniak (NH₃)", Seite 28).
- Löt- und Schweißarbeiten an druckführenden Teilen können zu Verbrennungen oder Explosionen führen.
- Rauchen oder offenes Licht kann zu Feuer, Bränden oder Explosionen führen.
- Stellen Sie sicher, dass Spannungen und Schwingungen aus der Anlage nicht auf das Gerät übertragen werden.
- Verlegen Sie arbeitsfluidseitige Anschlüsse unbedingt spannungsfrei! Stützen Sie das bauseitige Rohrleitungssystem vor Anschluss an das Gerät unbedingt ab!
- Führen Sie Schweißarbeiten nur am drucklosen Gerät aus!
- Führen Sie Löt- und Schweißarbeiten nur am drucklosen Gerät aus!
- Evakuieren Sie das Gerät fachgerecht nach EN 378-2.
- Am Aufstellungsort darf nicht geraucht werden, der Umgang mit offenem Feuer ist verboten. Feuerlöscheinrichtungen und -mittel zum Schutz des Gerätes und des bedienenden Personals müssen den Anforderungen aus EN 378-3 entsprechen.
- Stellen Sie sicher, dass Kältemitteldetektoren und Alarmeinrichtungen zur Warnung vor Explosions- oder Feuergefahr, vor gesundheitsgefährdenden Konzentrationen und zu Steuerungszwecken am Geräteaufstellort entsprechend EN 378-3; Abschnitt 7 angeordnet werden.

⚠️ WARNUNG**Gefahr von Geräteschäden!**

Um vagabundierende Ströme zu vermeiden, dürfen bei Schweißarbeiten Wärmeübertragerrohre oder Gehäuseteile und dergleichen nicht als Stromrückleitung verwendet werden, da diese Trag- und Anschlagteile nicht für die großen Schweißströme ausgelegt sind.

Bei Nichtbeachtung kann ein Fehlerstromüberschlag Wärmeübertragerrohre der Komponente schädigen und zu Schäden im Betrieb führen.

- ▶ Die isolierte Schweißstromrückleitung unmittelbar an der Schweißstelle an das zu schweißende Werkstück oder die Rohrleitungsaufnahme (Kollektor) fest anschließen.
- ▶ Führen Sie die Rohrleitungs montage gemäß EN 378-1 und EN 378-3 durch. Dabei beachten:
 - Die Anschlüsse sind einfach durch die aufklappbaren Seitenwände erreichbar.
 - Entlastungseinrichtungen gegen Flüssigkeitsausdehnung müssen vorhanden sein.
 - Bei Stillstand der Kälteanlage darf unterkühlte Flüssigkeit in Anlagenteilen nur in geringstem Maße vorhanden sein – Minimierung der Anzahl „Flüssigkeitssäcke“.
 - Beim Umschalten einer Betriebspumpe auf eine Reservepumpe darf kein flüssiges, kaltes Kältemittel in der Pumpe verbleiben.
 - Vermeiden Sie die Übertragung von Schwingungen über die Rohrleitungen an das Gerät. Verwenden Sie gegebenenfalls Schwingungsdämpfer.
 - Heißgas-, Verlegen Sie die Flüssigkeitsvor- und Rücklaufleitungen unbedingt getrennt voneinander. Stellen Sie sicher, dass diese sich nicht berühren.
 - Werkseitig vormontierte Baugruppen (optional) erleichtern die Installation: Verrohrung der Heißgasabtauung zwischen Tropfwanne und Wärmeübertragerblock sowie montiertes Rückschlagventil bei Heißgasabtauung.
 - Bei Verwendung von ammoniaklöslichen Kältemaschinenölen in der Kälteanlage ist eine spezielle Behandlung erforderlich, eventuell macht sich der Einbau von Trocknern erforderlich (ammoniaklösliche Kältemaschinenöle besitzen eine noch größere Affinität zu Wasser als NH_3 selbst).
 - Der freie Raum um das Gerät (z. B. der Abstand von Tropfwannenunterkante zu eventuell vorhandenen Rohrbahnanlagen) muss ausreichend groß sein, damit keine Gefährdung des Gerätes besteht, eine regelmäßige Instandhaltung der Bauteile, die Überprüfung der Bauteile, Rohrleitungen und Armaturen sowie Reparaturen möglich sind.
 - Das Gerät muss für den Fall einer Leckage absperrbar sein. Sämtliche Einrichtungen zum Abführen freiwerdender Arbeitsfluide müssen von ungefährdeter Stelle aus betätigt werden können.
 - Elektrische Anlagen, z.B. zum Ventilatorantrieb, zum Betreiben der Heizstäbe bei Elektroabtauung, zur Lüftung, zur Beleuchtung und für das Alarmsystem am Aufstellort müssen unter Beachtung des Auskondensierens von Luftfeuchtigkeit und Tropfwasserbildung entsprechend EN 378-3; Abschnitt 6 ausgeführt werden.
- ▶ Alle Verbindungen gemäß Edelstahlausführung schweißen. Dabei beachten:
 - Undichtigkeiten vermeiden, gewissenhaft und vorsichtig schweißen.
 - Überhitzen beim Schweißen vermeiden (Gefahr einer zu starken Verzunderung).
 - Schutzgas beim Schweißen verwenden (Vermeidung von Verzunderung).

7.5.3 Gerät elektrisch anschließen und absichern

Alle Ventilatoren mit Drehstromantrieb können über D-S-Umschaltung mit zwei unterschiedlichen Drehzahlen betrieben werden:

- D: hohe Drehzahl
- S: niedere Drehzahl

- ▶ Ventilatormotoren gemäß Motoranschlussschaltbild im Motorklemmkasten oder Elektroplan anschließen und Anschluss prüfen.
- ▶ Spannungsversorgung gemäß den Angaben auf dem Typenschild an den Ventilatormotoren oder Elektroplan vornehmen:
 - Die Ventilatormotoren für die Ventilator Durchmesser 400 mm und 450 mm werden in 1 ~ Wechselstrom betrieben.
 - Die Ventilatormotoren für den Ventilator Durchmesser 500 mm werden in 3 ~ Drehstrom betrieben.
 - Die Ventilatormotoren für die Ventilator Durchmesser 710 mm und 800 mm werden in 3 ~ Drehstrom betrieben und können im Bedarfsfall sowohl Stern-/Dreieck-umschaltbar als auch (oder auch nur) spannungsumschaltbar betrieben werden.
 - Zwei Ventilatorausführungen sind möglich: normal oder verstärkt.
- ▶ Schutz der Ventilatormotoren notwendig: Thermokontakte für den Motorschutz anschließen und auswerten, sofern diese vorhanden sind.
- ▶ Ggf. elektrische Zuleitungen für die Heizstäbe bei Elektroabtauung gemäß elektrischem Anschlussplan anschließen.

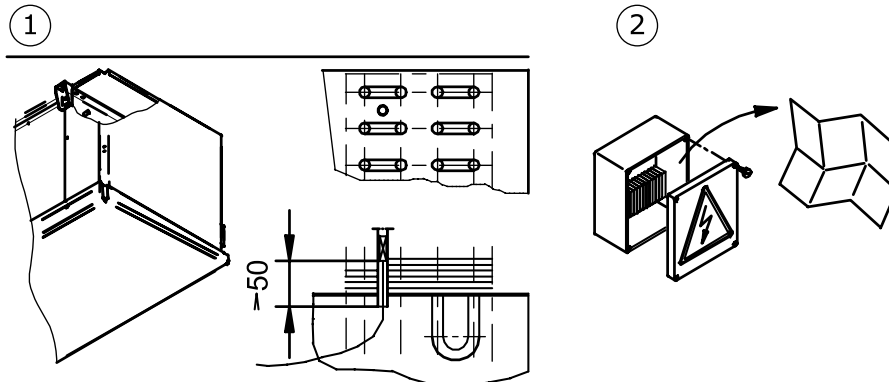

- 1 Position Abtau-Begrenzungsfühler (wenn verwendet)
 - 2 Elektrik (Ventilator-Motor, Stempeldaten, Anschlusswerte)
- ▶ Alle elektrischen Zuleitungen zu den Anschlusskästen/Schaltschränken sind gemäß EN60204-1 auszuführen und abzusichern. Auf Einhaltung der IP-Schutzklasse ist zu achten. Informationen im Elektroplan beachten. Die Schutzklasse ist im Kapitel "Technische Daten - Ventilatoren" angegeben.

⚠ WARNUNG

Warnung vor Sachschäden! Bei einer zu hohen Absicherung besteht im Fehlerfall die Gefahr von Personen- und Sachschäden.
Die max. Absicherung für die Zuleitung der Abtauheizungen: Siehe auftragsbezogenen Angebotsunterlage.

7.6 Abnahmeprüfung durchführen

⚠ WARNUNG

Gefahr von Personen- und Sachschäden!

Die Freisetzung des Kältemittels Ammoniak (NH₃) kann zu Personenschäden bis hin zum Tod führen (Siehe "Restgefahren durch Ammoniak (NH₃)", Seite 28).

Führen sie vor der Erstinbetriebnahme des Geräts, nach wesentlichen Änderungen des Geräts und nach einem Austausch des Geräts die nachfolgende Abnahmeprüfung durch einen Sachkundigen durch.

- ▶ Sicherstellen, dass die Temperatur und die Luftfeuchte am Aufstellort den technischen Daten entsprechen (Siehe "Technische Daten", Seite 37).
- ▶ Sicherstellen, dass ausreichend Luft angesaugt und abgeblasen werden kann.
- ▶ Sicherstellen, dass die Stromzufuhr für die benötigte Energie ausreichend ist: Gerät innerhalb der Anlage mit den Plänen der Anlage und den elektrischen Schaltplänen vergleichen.
- ▶ Gerät auf Schwingungen und Bewegungen prüfen, die durch die Ventilatoren und den Betrieb der Anlage hervorgerufen werden können. Schwingungen, Vibrationen, Bewegungen nach Rücksprache mit dem Hersteller oder selbständig beseitigen.
- ▶ Sichtprüfung der konstruktiven Ausführung, der Halterungen und Befestigungen (Werkstoffe, Verlauf, Verbindungen), der Bedienungsmöglichkeit und der Anordnung der Armaturen durchführen.
- ▶ Montage der Wanne mit Wannensicherung auf Korrektheit überprüfen.
- ▶ Alle Schraubverbindungen, insbesondere an den Ventilatoren, prüfen und ggf. nachziehen.
- ▶ Einbau der Rohrverbindungen prüfen.
- ▶ Ordnungsgemäße Verlegung der arbeitsfluidführenden Anschlussrohre prüfen.
- ▶ Sicherstellen, dass das Gerät gegen mechanische Beschädigungen geschützt ist.
- ▶ Sicherstellen, dass das Gerät gegen unzulässige Erwärmungen bzw. Abkühlungen geschützt ist.
- ▶ Schutz der Ventilatorflügel prüfen.
- ▶ Sicherstellen, dass eine optimale Kontrolle des Geräts und eine optimale Zugänglichkeit zum Gerät gewährleistet ist:
 - Ist das Gerät so platziert, dass es jederzeit von allen Seiten überwacht und kontrolliert werden kann?
 - Steht ausreichend Platz für die Instandhaltung zur Verfügung?
 - Sind alle arbeitsfluidführenden Bauteile, Anschlüsse und Leitungen und alle elektrischen Anschlüsse und Leitungen gut zugänglich?
 - Ist die Kennzeichnung der Rohrleitungen gut sichtbar?
- ▶ Wärmeübertragungsflächen auf Verschmutzung prüfen und ggf. reinigen (Siehe "Gerät reinigen", Seite 75).
- ▶ Funktionsprüfungen der Ventilatoren (Drehrichtung, Leistungsaufnahme) durchführen.
- ▶ Elektroanschlüsse der Ventilatormotoren und ggf. der Heizstäbe bei Elektroabtauung auf Beschädigung prüfen.
- ▶ Qualität der Schweißverbindungen, der elektrischen Verbindungen und der Befestigungsverbindungen prüfen.
- ▶ Druckprüfung mit Prüfgas und mit einem Prüfdruck des 1,1-fachen des zulässigen Betriebsdrucks durchführen: Dichtheit der Anschlüsse prüfen und Undichtigkeiten z. B. mit Schaumbildner o. ä. nachweisen.
- ▶ Korrosionsschutz prüfen: Sichtprüfung an allen Umlenkbögen, Bauteilen und Bauteilhalterungen durchführen, die nicht wärmegeämmt sind. Prüfergebnis dokumentieren und archivieren.
- ▶ Probelauf durchführen. Gerät während des Probelaufs beobachten und prüfen, insbesondere auf:
 - Laufruhe der Ventilatoren (Lagergeräusche, Berührungsgerausche, Unwucht u. a.)
 - Stromaufnahme der Ventilatoren
 - Leckagen
- ▶ Sämtliche Mängel unverzüglich an den Hersteller melden. Mängel nach Rücksprache mit dem Hersteller beseitigen.
- ▶ Gerät und Zusammenwirken des Geräts mit der Anlage nach ca. 48 Betriebsstunden, insbesondere an den Verbindungen und an den Ventilatoren, nochmals prüfen und Prüfungsergebnis dokumentieren.

7.7 Betriebsbereitschaft prüfen

- ▶ Sicherstellen, dass alle elektrischen Schutzmaßnahmen funktionsbereit sind.
- ▶ Sicherstellen, dass alle arbeitsfluidseitigen Anschlüsse sicher hergestellt sind.
- ▶ Sicherstellen, dass alle elektrischen Verbindungen (Ventilatoren, ggf. Heizstäbe bei Elektroabtauung) sicher hergestellt sind.
- ▶ Sicherstellen, dass die Verbindung des Gerätes zur Tropfwasser-Abflussleitung ordnungsgemäß hergestellt ist (Siehe "Abflussleitung an die Tropfwanne anschließen", Seite 57).

7.8 Gerät erstmals in Betrieb nehmen

⚠ WARNUNG

Gefahr von Personen- und Sachschäden!

Die Freisetzung des Kältemittels Ammoniak (NH_3) kann zu Personenschäden bis hin zum Tod führen (Siehe "Restgefahren durch Ammoniak (NH_3)", Seite 28).

Nehmen Sie das Gerät nur in Betrieb, wenn

- das Gerät ordnungsgemäß montiert und angeschlossen wurde (Siehe "Montage", Seite 52),
- Sie eine vollständige Abnahmeprüfung durchgeführt haben (Siehe "Abnahmeprüfung durchführen", Seite 60),
- Sie die Betriebsbereitschaft geprüft haben (Siehe "Betriebsbereitschaft prüfen", Seite 62) und
- alle Sicherheitsvorkehrungen (Siehe "Sicherheit", Seite 44) getroffen wurden.

Beachten Sie das Anleitungs-Handbuch der Anlage!

Setzen Sie sich unverzüglich mit dem Hersteller in Verbindung, wenn Sie das Gerät unter anderen als in den auftragsbezogenen Angebotsunterlagen definierten Betriebsbedingungen betreiben möchten.

- ▶ Anlage einschließlich der Elektroanlage einschalten (siehe Anleitungs-Handbuch Anlage).
- ▶ Gerät zuschalten:
 - Ventile auf der Zu- und Ableitungsseite Anlage öffnen
 - Ventilatoren zuschalten
 - Tropfwasser-Abflussleitung in Betrieb nehmen
- ▶ Erreichen des Betriebspunkts abwarten. Nach Erreichen des Betriebspunkts ist das Gerät betriebsbereit (siehe Anleitungs-Handbuch Anlage).

Parameter für die Einstellung des Betriebspunkts, siehe auftragsbezogene Angebotsunterlage.

Betriebspunkt:

- Verdampfungstemperatur
- Luftvolumenstrom
- Lufteintrittstemperatur
- Relative Luftfeuchtigkeit

Um sicherzustellen, dass der vorgegebene Betriebspunkt eingehalten wird, müssen die Stellteile für die Einstellung des Betriebspunkts gegen den Zugriff Unbefugter gesichert werden (z. B. durch Plombieren, Aufschrauben von Kappen, Entfernen der Handräder).

8 Betrieb

8.1 Sicherheit

⚠️ WARNUNG

Abschneidegefahr, Einzugsgefahr!



An den rotierenden Ventilatorflügeln besteht Abschneidegefahr für die Finger, Verletzungsgefahr für die Hände und Einzugsgefahr für lose Teile wie Haare, Halsketten oder Teile von Kleidungsstücken.

Betreiben Sie die Ventilatoren nicht ohne Schutzgitter!

Stellen Sie sicher, dass die optional schwenkbaren Ventilatoreinheiten fixiert und gegen unbeabsichtigtes bzw. unbefugtes Öffnen gesichert sind.

⚠️ WARNUNG

Erfrierungs- / Verbrennungsgefahr!



Beim Berühren von Teilen des Geräts besteht die Gefahr von Erfrierungen oder Verbrennungen (Siehe "Thermische Restgefahren", Seite 27).

Berühren Sie keine Teile des Geräts ohne Schutzhandschuhe, wenn das Gerät in Betrieb ist oder nach dem Betrieb noch nicht wieder auf Umgebungstemperatur abgekühlt bzw. erwärmt ist.



8.2 Gerät in Betrieb nehmen

Zum Betreiben des Gerätes muss die Anlage einschließlich der Elektroanlage in Betrieb sein. Die Inbetriebnahme des Gerätes ist durch Öffnen der jeweiligen Ventile auf der Zu- und Ableistungsseite der Anlage durch Anschluss an die Elektroanlage und die Tropfwasser-Abflussleitung folgendermaßen vorzunehmen (siehe Anleitungs-Handbuch Anlage):

- ▶ Elektroanlage einschalten
- ▶ Arbeitsfluidführende Leitungen öffnen
- ▶ Ventilatoren einschalten
- ▶ Tropfwasser-Abflussleitung in Betrieb nehmen

8.3 Gerät außer Betrieb nehmen

Die Geräte sind Systemkomponenten einer Anlage. Die Außerbetriebnahme des Gerätes erfolgt durch Abschalten von der Anlage entsprechend dem Anleitungs-Handbuch Anlage. Dabei sind die arbeitsfluidführenden Leitungen von der Anlage abzusperrern und die Ventilatoren sowie, ggf. die Heizstäbe bei Elektroabtattung von der Elektroanlage abzuschalten (siehe Anleitungs-Handbuch Anlage):

- ▶ Ventilatoren ausschalten
- ▶ Elektroanlage ausschalten
- ▶ Arbeitsfluidführende Leitungen schließen
- ▶ **HINWEIS! Bei Stilllegung max. Betriebsdruck beachten! Ggf. Vorkehrung treffen, dass dieser nicht überschritten werden kann bzw. Gerät entleeren.**

HINWEIS

Nehmen Sie die Ventilatoren bei Stillstandszeiten von einem Monat oder länger ca. 2 - 4 Stunden pro Monat in Betrieb, um die Funktionsfähigkeit zu erhalten.

8.3.1 Außerbetriebnahme, Demontage und Entsorgung

Sicherheit

⚠ GEFAHR



Gefahr von Personenschäden durch elektrische Spannung!

Die direkte und indirekte Berührung von unter Spannung stehenden Zuleitungen kann zu schweren Verletzungen bis hin zum Tod führen.

- Lassen Sie die Arbeiten nur durch eine Elektrofachkraft durchführen.
- Die Arbeiten sind nach den vor Ort gültigen Regeln, z. B. DIN VDE 0105/EN 50110, durchzuführen.



HINWEIS

Siehe "Sicherheit"

Vorgehen

- ▶ Schalten Sie alle Systeme spannungsfrei.
- ▶ Sorgen Sie dafür, dass das System entleert ist.
- ▶ Befolgen Sie die im Kapitel "Montage" angegebenen Schritte in umgekehrter Reihenfolge.
- ▶ Entsorgen Sie die Materialien sortenrein getrennt nach den geltenden Gesetzen und Vorschriften. Die Matten können über den Restmüll entsorgt werden.

8.4 Gerät stilllegen

⚠ WARNUNG

Gefahr von Personen und Sachschäden!

Durch austretendes Kältemittel NH₃ können Personenschäden bis hin zum Tod verursacht werden (Siehe "Restgefahren durch Ammoniak (NH₃)", Seite 28, sowie Siehe "Restgefahren durch druckführende Teile", Seite 30).

Stellen Sie sicher, dass der maximale Betriebsdruck auch nach Stilllegung nie überschritten wird!

HINWEIS

Korrosions- und Verschmutzungsgefahr!

Das Kältemittel Ammoniak ist stark hygroskopisch, d. h. es zieht Feuchtigkeit an. Feuchtigkeit und Schmutz dürfen nicht in das Gerät eindringen.

Schützen Sie das Gerät gegen Staub, Verschmutzung, Feuchtigkeit, Nässe, Beschädigung und sonstige schädliche Einflüsse (Siehe "Sicherheitshinweise für Aufstellung und Erstinbetriebnahme", Seite 44).

Nehmen Sie die Ventilatoren bei Stillstandszeiten von einem Monat oder länger ca. 2 - 4 Stunden pro Monat in Betrieb, um die Funktionsfähigkeit zu erhalten.

- ▶ Gerät außer Betrieb nehmen (Siehe "Gerät außer Betrieb nehmen", Seite 63)
- ▶ Gerät sichern:
 - Bei Stilllegung max. Betriebsdruck beachten (Siehe "Technische Daten", Seite 37)! Ggf. Vorkehrung treffen, dass dieser nicht überschritten werden kann,
 - Ventilatormotorantriebe und ggf. Heizstäbe bei Elektroabtauung gegen Wiedereinschalten sichern,
 - Arbeitsfluidführende Leitungen gegen Beaufschlagung mit Arbeitsfluid sichern,
 - Gegen schädliche Einflüsse am Aufstellungs- bzw. Zwischenlagerort (Siehe "Sicherheitshinweise für Aufstellung und Erstinbetriebnahme", Seite 44) sichern, damit die Bauteile des Geräts in gutem Zustand erhalten werden und die bestimmungsgemäße Verwendung und die Nutzbarkeit des Gerätes erhalten bleiben. Dazu sind entsprechende Lagerbedingungen zu schaffen (Siehe "Lagerung vor der Montage", Seite 43), vorbeugende Korrosionsschutzmaßnahmen, regelmäßige Überprüfung der Funktionsfähigkeit der Ventilatoren sowie regelmäßige Kontrolle des stillgelegten Gerätes durchzuführen.
- ▶ Gerät absaugen: Arbeitsfluid und ggf. Kältemaschinenöl vollständig ablassen (Siehe "Restgefahren bei der Entsorgung", Seite 35).

8.5 Gerät nach einer Stilllegung in Betrieb nehmen

Die Wiederinbetriebnahme ist gemäß der anlagenspezifischen Ausführung entsprechend dem Anleitungs-Handbuch Anlage folgendermaßen vorzunehmen:

- ▶ Betriebsbereitschaft des Geräts prüfen (Siehe "Betriebsbereitschaft prüfen", Seite 62). Druckprobe und Sichtprüfung für den Korrosionsschutz durchführen.
HINWEIS! Die Druckprobe bei Wiederinbetriebnahme ist nur mit entsprechenden Medien bei entsprechendem Prüfdruck zulässig.
- ▶ Gerät in Betrieb nehmen (Siehe "Gerät in Betrieb nehmen", Seite 63)

8.6 Gerät auf ein anderes Arbeitsfluid umstellen

⚠ WARNUNG

Gefahr von Personen- und Sachschäden!

Beim Betrieb mit einem anderem Arbeitsfluid ohne vorherige Zustimmung des Herstellers können erhebliche Gefahren auftreten (Siehe "Sachwidrige Verwendung", Seite 22).

Das Gerät darf nur mit vorheriger schriftlicher Zustimmung der Güntner GmbH & Co. KG auf ein anderes Arbeitsfluid umgestellt werden!

- ▶ Sicherstellen, dass der Gerätehersteller der Umstellung zugestimmt hat.
- ▶ Sicherstellen, dass das richtige Arbeitsfluid neu eingefüllt wird. Sicherstellen, dass alle im Gerät verwendeten Werkstoffe mit dem neuen Arbeitsfluid kompatibel sind.
- ▶ Sicherstellen, dass der zulässige Druck nicht überschritten wird.
- ▶ Prüfen, ob das neue Arbeitsfluid eingesetzt werden kann, ohne dass eine neue Prüfbescheinigung für das Gerät erforderlich ist. Sicherstellen, dass die Klassifizierung eingehalten wird.
- ▶ Die Sicherheitseinrichtung für das Gerät muss ggf. ausgetauscht bzw. neu eingestellt werden.
- ▶ Mischungen mit Rückständen von Arbeitsfluid und ggf. Öl vermeiden.
- ▶ Alle Angaben im Hinblick auf das neue Arbeitsfluid müssen entsprechend geändert werden.
- ▶ Die komplette Dokumentation einschließlich dieser Anleitung sowie des Anleitungs-Handbuchs der Anlage entsprechend ändern.
- ▶ Abnahmeprüfung durchführen (Siehe "Abnahmeprüfung durchführen", Seite 60).

9 Fehlersuche

9.1 Sicherheit

⚠️ WARNUNG
<p>Gefahr von Personenschäden und Sachschäden!</p> <p>Störungen, die nicht in dieser Anleitung beschrieben sind, dürfen ausschließlich von Güntner behoben werden. Wenden Sie sich an die Güntner Hotline.</p> <p>Störungen, die in dieser Anleitung beschrieben sind, dürfen ausschließlich von entsprechend geschultem Personal behoben werden (Siehe "Anforderungen an das Personal, Sorgfaltspflicht", Seite 20).</p> <p>Benachrichtigen Sie bei Störungen während des Betriebes, der Überwachung und der Instandhaltung der Gesamtanlage unverzüglich die Güntner GmbH & Co. KG.</p>

9.2 Service

Bürozeiten

Tel. +49 8141 242-473
 Fax. +49 8141 242-422
 E-Mail: service@guentner.com
 Mo. - Do.: 7:30 h - 17:00 h
 Fr.: 7:30 h - 13:00 h

9.3 Fehlersuchtablelle

Störung	Mögliche Ursache(n)	Abhilfe
Ventilatormotor läuft nicht	Spannungsversorgung unterbrochen	Spannungsversorgung wiederherstellen
	Ventilatorflügel klemmt	Ventilator frei drehend machen
Lagergeräusche	Defekter Ventilatormotor	Lager oder Ventilatormotor erneuern
Gerät vibriert	Ventilatorflügel defekt	Ventilatorflügel wechseln
	Ventilatorbefestigung lose	Befestigungen nachziehen
Geräteleistung wird nicht erreicht	Rohrregister ist auf Luftseite stark verschmutzt, bereift, vereist	Rohrregister reinigen, abtauen
	Ventilatoren laufen nicht ordnungsgemäß bzw. sind ausgefallen	Ventilatoren reparieren, austauschen
	Arbeitsfluidbeaufschlagung mangelhaft (Temperatur und Menge nicht ausreichend)	Arbeitsfluidbeaufschlagungswerte (Temperatur und Menge) auf Sollwerte einstellen

Störung	Mögliche Ursache(n)	Abhilfe
Arbeitsfluid tritt aus	Arbeitsfluidführende Bauteile des Gerätes sind undicht	Arbeitsfluidzufuhr und Ventilatoren abschalten, Undichtigkeit beheben

9.4 Maßnahmen bei Störungen

- ▶ Versuchen Sie, die Größe der Leckage festzustellen.
- ▶ Wenn die Raumbegabung mit Atemschutz möglich ist, dann
 - vor Eintritt in den Raum Notlüftung anstellen
 - Ammoniakflüssigkeitszufuhr abstellen
- ▶ Beim geringsten Verdacht auf Verletzte im Ammoniakbereich, Alarm geben. Erst Personen in Sicherheit bringen, dann Leckagen beseitigen. Alle Türen zu dem Raum schließen, in dem Gas ausströmt
- ▶ NOT-AUS-Schalter betätigen. Damit werden Ventile, Motoren und andere Bauteile abgeschaltet, um den Austritt von Ammoniak zu verhindern.
- ▶ Absperrventile, insbesondere auf der Flüssigkeitsseite, nach Möglichkeit abschnittsweise schließen, so dass die Ammoniak-Menge im Leckagebereich möglichst gering bleibt. Wenn möglich, betroffenen Anlagenabschnitt absaugen und das Kältemittel in andere Anlagenteile verlagern. Auch hierbei muss beachtet werden, dass durch Absperrern von Anlagenabschnitten kein flüssiges Ammoniak eingesperrt wird.
- ▶ Hat sich bei Austritt von flüssigem Ammoniak unterhalb des Gerätes auf dem Boden eine Ammoniakpfütze gebildet, so kann durch Abdecken mit Folie (z. B. PE) oder synthetischem Mittelschaum (Feuerwehr) die Wärmezufuhr zu der Flüssigkeit und damit die weitere Dampfbildung fast unterbunden werden, so dass genügend Zeit für Entsorgungsmaßnahmen zur Verfügung steht.

10 Instandhaltung

10.1 Sicherheit

10.1.1 Vor jeder Instandhaltung

WARNUNG

Gefahr von Personen- und Sachschäden durch ausströmendes Arbeitsfluid (Siehe "Restgefahren durch Ammoniak (NH₃)", Seite 28).

Führen Sie Instandhaltungsarbeiten – insbesondere Schweißarbeiten – am undichten Gerät erst nach vollständiger Entfernung des Arbeitsfluids aus dem undichten Gerät durch!







Führen Sie vor Beginn aller Instandhaltungsarbeiten folgende Sicherheitsmaßnahmen durch:

- Rohrregister (Wärmeübertrager) des Gerätes absaugen
- Rohrregister (Wärmeübertrager) des Gerätes reinigen und ausblasen.

10.1.2 Bei jeder Instandhaltung

⚠ **WARNUNG**

Gefahr von Personen- und Sachschäden durch ausströmendes Kältemittel Ammoniak! Ausströmendes Kältemittel NH₃ durch Undichtigkeiten am Verdampfer kann zu folgenden Gefahrensituationen und Gesundheitsschäden führen:

Warnung vor explosionsgefährlichen und feuergefährlichen Stoffen im Aufstellraum!
Verschleppte Ölreste und verschlepptes Kältemittel NH₃ können sich entzünden.

- Stellen Sie sicher, dass sich im Aufstellraum kein verschlepptes Kältemittel NH₃ und kein verschlepptes Öl befinden.
- Halten Sie den Gefahrenbereich frei von direkten und indirekten Zündquellen.
- Holen Sie vor der Freigabe zur Instandsetzung für das Gerät die erforderlichen Genehmigungen für Arbeiten ein, durch die Zündquellen entstehen (z. B. Schleifen, Schweißen, o.ä.).
- Halten Sie bei allen Arbeiten, durch die Zündquellen entstehen (z. B. Schleifen, Schweißen, o.ä.) im Arbeitsbereich geeignete Feuerlöscheinrichtungen bereit, die den Anforderungen aus EN 378-3 entsprechen.
- Bringen Sie keine offenen Flammen und heiße Gase (z. B. Kerzen, Zündhölzer, Schweißperlen, Schweißfunken, glimmende Holzkohle oder Tabak) in den Aufstellraum ein.
- Stellen Sie sicher, dass sich im Aufstellraum keine erwärmten oder heißen Oberflächen (z. B. Heizkörper, Kochplatten, Glühlampen, Motorengehäuse) befinden.
- Stellen Sie sicher, dass im Aufstellraum keine Reibungswärme entsteht (z. B. heißgelaufene Lager).

Warnung vor ätzenden Stoffen im Aufstellraum!
Noch vorhandenes Kältemittel NH₃ wirkt ätzend. Kontakt der Haut, der Schleimhäute und der Augen mit unter Siedeverzug stehendem Kältemittel NH₃ durch Verspritzen führt zu Verätzungen der Haut, der Schleimhäute und der Augen.

- Benutzen Sie Augenschutz.
- Benutzen Sie Handschutz.

Warnung vor giftigen Stoffen und gesundheitsschädlichen Reizstoffen im Aufstellraum.
Noch vorhandenes, unter Siedeverzug stehendes Kältemittel NH₃ kann verdampfen. Einatmen von Kältemitteldampf führt zu Vergiftungen.

- Ausgetretener Kältemitteldampf und ausgetretene Kältemittelflüssigkeit dürfen nicht in benachbarte Räume, Treppenaufgänge, Höfe, Gänge oder Entwässerungssysteme gelangen.
- Benutzen Sie Atemschutz.
- Benutzen Sie bei Instandsetzungsarbeiten in hohen Ammoniak-Konzentrationen in der Raumluft ein von der Raumluft unabhängiges Atemgerät.

- Sorgen Sie für eine gute Belüftung des Aufstellraums.
- Führen Sie ausgetretenen Kältemitteldampf und ausgetretene Kältemittelflüssigkeit sicher ab.



Warnung vor Kälte!

Noch vorhandenes, unter Siedeverzug stehendes Kältemittel NH₃ hat eine Temperatur von -33 °C. Kontakt mit unter Siedeverzug stehendem Kältemittel NH₃ durch Verspritzen führt zu Erfrierungen.

- Benutzen Sie Augenschutz.
- Benutzen Sie Handschutz.



- Stellen Sie sicher, dass das betroffene Gerät vor Beginn der Instandhaltungsarbeiten druckfrei ist oder saugen Sie das Kältemittel aus dem betroffenen Gerät ab.
- Schalten Sie die Elektro-Anlage spannungsfrei und sichern Sie die Elektro-Anlage gegen unbeabsichtigtes Wiedereinschalten.
- Trennen Sie das instanzzusetzende Gerät von der Kälteanlage und sichern Sie das instanzzusetzende Gerät.
- Durch die schwenkbaren Ventilatoreinheiten (optional) und die aufklappbaren Seitenwände haben Sie einfachen Zugang zu den Wärmeaustauscherblöcken, den Ventilator-motoren und den Anschlüssen.

HINWEIS



Gefahr von Sachschäden!

Bei Arbeiten in den Zuluft- und Abluftführungen der Ventilatoren und des Rohrregisters (Wärmeaustauscher) können Gegenstände in die Ventilatoren gelangen und so Störungen und Schäden an den Komponenten verursachen.

- Schalten Sie Ventilatoren und ggf. Heizstäbe bei Elektroabtauung (Zubehör auf Kundenwunsch) vor Beginn von Instandhaltungsarbeiten spannungsfrei und sichern Sie sie gegen Wiedereinschalten.
- Lassen Sie nach Beendigung der Arbeiten keine Gegenstände in den Zuluft- und Abluftführungen der Ventilatoren oder im Aufstellraum zurück.
- Bringen Sie nach Beendigung der Arbeiten die schwenkbaren Ventilatoreinheiten (optional) und die aufklappbaren Seitenwände in ihre Ausgangsposition zurück, fixieren Sie sie und sichern Sie sie gegen unbeabsichtigtes bzw. unbefugtes Öffnen.

10.1.3 Nach jeder Instandhaltung

⚠️ WARNUNG

Gefahr von Personen- und Sachschäden durch ausströmendes Kältemittel Ammoniak (Siehe "Restgefahren durch Ammoniak (NH₃)", Seite 28)!

Führen Sie nach Beendigung aller Instandhaltungsarbeiten folgende Sicherheitsmaßnahmen durch:

- Stellen Sie die Funktion der Schalt- und Betätigungseinrichtungen, der Mess- und Anzeigeräte sowie der Sicherheitseinrichtungen sicher.
- Stellen Sie die Funktion der Arbeitsfluidarmaturen sicher.
- Stellen Sie sicher, dass die schwenkbaren Ventilatoreinheiten (optional) und die aufklappbaren Seitenwände in ihrer Ausgangsposition fixiert und gegen unbeabsichtigtes bzw. unbefugtes Öffnen gesichert sind.
- Prüfen Sie die Kennzeichnung der Rohrleitungen und stellen Sie deren Sichtbarkeit und Lesbarkeit sicher.
- Prüfen Sie die Befestigung und den Korrosionsschutz der betroffenen Bauteile.
- Stellen Sie die Funktion der Elektroanschlüsse (z. B. Ventilatoren, ggf. Heizstäbe bei Elektroabtauung) sicher.
- Bringen Sie Temperatur und Luftfeuchte am Aufstellort auf Übereinstimmung mit der auftragsbezogenen Angebotsunterlage.
- Führen Sie eine Druckprüfung und eine Dichtigkeitsprüfung durch (Siehe Anleitungen-Handbuch Anlage).
- Führen Sie eine Abnahmeprüfung durch (Siehe "Abnahmeprüfung durchführen", Seite 60)
- Führen Sie eine Funktionsprüfung durch (Siehe Anleitungen-Handbuch Anlage).

10.2 Inspektions- und Wartungsplan

Die regelmäßige Überprüfung des sicherheitstechnisch bedeutsamen Anlagenteils Luftkühler einer Anlage ist die Voraussetzung für die Erfüllung aller Anforderungen. Wiederkehrende Prüfungen müssen entweder durch eine "befähigte Person " nach § 2, Abs. 7 der Betriebssicherheitsverordnung (BetrSichV) oder einer zugelassenen Überwachungsstelle durchgeführt werden. Der Betreiber hat die Prüffristen der Gesamtanlage und der Anlagenteile auf Grundlage einer sicherheitstechnischen Bewertung zu ermitteln. Trotzdem sind, wie bei jeder technischen Einrichtung, Ereignisse nicht ausgeschlossen, wobei generell zu sagen ist, dass sich die häufigsten Ursachen nicht aus Material-, sondern aus Bedienungsfehlern ergeben.

Die regelmäßige Überprüfung des sicherheitstechnisch bedeutsamen Anlagenteils Verdampfer einer Ammoniak-Kälteanlage ist die Voraussetzung für die Erfüllung der Anforderungen, die sich vor allem aus dem Bundes-Immissionsschutzgesetz (BImSchG) ergeben. Wiederkehrende Prüfungen laut § 15 müssen entweder durch eine „befähigte Person“ nach § 2, Abs. 7 der Betriebssicherheitsverordnung (BetrSichV) oder einer zugelassenen Überwachungsstelle durchgeführt werden. Der Betreiber hat die Prüffristen der Gesamtanlage und der Anlagenteile auf Grundlage einer sicherheitstechnischen Bewertung zu ermitteln. Trotzdem sind, wie bei jeder technischen Einrichtung, Ereignisse nicht ausgeschlossen, wobei generell zu sagen ist, dass sich die häufigsten Ursachen nicht aus Material-, sondern aus Bedienungsfehlern ergeben.

Die vorzunehmenden Kontrollen sind in den nachfolgenden Abschnitten in Form von zeitlich gestaffelten Checklisten aufgeführt.

10.2.1 Ventilatoren

Für dieses Bauteil hat die Betriebsvorschrift des Herstellers Vorrang. Die Güntner GmbH & Co. KG empfiehlt, nach folgendem Inspektions- und Wartungsplan vorzugehen.

t = täglich, w = wöchentlich, m = monatlich, j = jährlich				
Auszuführende Arbeiten	t	w	m	j
Ventilatoren auf Schmutz-, Reif- und Eisablagerungen prüfen. <ul style="list-style-type: none"> Bei Schmutzablagerungen: Ventilatoren reinigen (Siehe "Gerät reinigen", Seite 75) Bei Reif- oder Eisablagerungen: Gerät abtauen (Siehe "Gerät abtauen", Seite 80) 	X			
Ventilatorantrieb auf Laufruhe prüfen. <ul style="list-style-type: none"> Schwingungen am Gerät feststellbar: Unwuchten beseitigen Ggf. Flügelbefestigungen bzw. Flügeleinstellungen nachziehen bzw. korrigieren 				X *
Ventilatorlager: Veränderung des Laufgeräusches und der Laufruhe <ul style="list-style-type: none"> Ventilator erneuern 				X *
Ventilatormotor: Ist Neulagerung fällig? <ul style="list-style-type: none"> Ventilator erneuern 				X *
Ventilatorlaufrad: Korrosion an Schrauben (bei geschraubten Schaufeln) <ul style="list-style-type: none"> Ventilator erneuern 				X *
Ventilatorschaufeln: Korrosion oder Beschädigungen an Schaufeln <ul style="list-style-type: none"> Ventilator erneuern 				X *
Ventilator-Schwenkeinrichtung (Option): Befestigung lose <ul style="list-style-type: none"> Befestigung festziehen (Siehe "Hinweise zur Montage Schwenkvorrichtung Ventilator", Seite 53) 				X *
Ventilator-Schwenkeinrichtung (Option): Korrosion an Befestigung <ul style="list-style-type: none"> Befestigung erneuern (Siehe "Hinweise zur Montage Schwenkvorrichtung Ventilator", Seite 53) 				X *

*) empfohlen: halbjährlich

10.2.2 Rohrregister des Gerätes (Wärmeübertrager)

WARNUNG

Gefahr von Personen- und Sachschäden durch ausströmendes Kältemittel Ammoniak (Siehe "Restgefahren durch Ammoniak (NH₃)", Seite 28)!

Gerät alle 5 Jahre einer wiederkehrenden äußeren Prüfung (Sichtprüfung) unterziehen. Die Güntner GmbH & Co. KG empfiehlt, die Prüfung von einem Sachverständigen durchführen zu lassen.

t = täglich, w = wöchentlich, m = monatlich, j = jährlich				
Auszuführende Arbeiten	t	w	m	j
Rohrregister auf Schmutz-, Reif- und Eisablagerungen prüfen. <ul style="list-style-type: none"> Bei Schmutzablagerungen: Rohrregister reinigen (Siehe "Gerät reinigen", Seite 75). Bei Reif- oder Eisablagerungen: Gerät abtauen (Siehe "Gerät abtauen", Seite 80). 				X*
Rohrregister auf Allgemeinzustand prüfen <ul style="list-style-type: none"> Beschädigungen feststellbar: Beschädigungen beseitigen 				X*
Rohrregister auf Betriebspunkt prüfen (Siehe "Betrieb", Seite 63) <ul style="list-style-type: none"> Veränderung der Ventilatorleistung feststellbar: Notwendige anlagenseitige Voraussetzungen wiederherstellen. Veränderung der Oberflächentemperaturen feststellbar: Notwendige anlagenseitige Voraussetzungen wiederherstellen. 				X*
Rohrregister und Anschlüsse auf Dichtheit prüfen. <ul style="list-style-type: none"> Betroffene Geräteabschnitte reparieren (Siehe "Leckagen beheben", Seite 74). 				X*
Rohrregister auf Arbeitsfluidbeaufschlagung prüfen. <ul style="list-style-type: none"> Notwendige anlagenseitige Voraussetzungen wiederherstellen. 				X
Rohrregister auf Korrosion prüfen. <ul style="list-style-type: none"> Korrosion oder Beschädigungen an Kernrohren, Lamellen, Tragkonstruktionen, Rohranschlüssen, Befestigungen: Betroffene Geräteabschnitte reparieren. 				X*

*) empfohlen: halbjährlich

10.3 Instandhaltungsarbeiten

10.3.1 Leckagen beheben

⚠️ WARNUNG

Gefahr von Personen- und Sachschäden durch Kältemittel Ammoniak (Siehe "Restgefahren durch Ammoniak (NH₃)", Seite 28)!

- Lassen Sie Leckagen so schnell wie möglich durch einen Sachkundigen beheben.
- Füllen Sie kein anderes als das gemäß den auftragsbezogenen Angebotsunterlagen spezifizierte Arbeitsfluid nach!
- Nehmen Sie das Gerät erst dann wieder in Betrieb, wenn alle undichten Stellen instandgesetzt sind.

- Alle Arbeiten einschließlich Druck-, Abnahme- und Funktionsprobe durchführen (Siehe "Abnahmeprüfung durchführen", Seite 60, sowie Siehe "Betriebsbereitschaft prüfen", Seite 62).

10.4 Gerät reinigen

10.4.1 Allgemein

Zur leichteren Reinigung ist die Tropfwanne abklapp- bzw. abnehmbar. (s. Abschnitt "Reinigung in Hygienebereichen")

Für die Reinigung gilt: Die Umwelt- und Materialverträglichkeit der Reinigungsmittel ist durch den Betreiber festzustellen. Umweltschädigende z. B. säurebildende Substanzen sind nicht zulässig.

Bei Einsatz in HACCP-zertifizierten Räumen ist das Gerät in die vorgeschriebenen Reinigungsprozesse mit einzubeziehen.

ACHTUNG

Bei der Verwendung von Reinigungsmitteln in Kühlräumen, ist auf die Korrosionsbeständigkeit der Materialien des Kühlers gegenüber dem verwendeten Reinigungsmittel zu achten!

- ▶ Gehäuse durch Abspülen mit warmem Wasser (ca. +25°C) und/oder mit umweltverträglichen Reinigungsmitteln reinigen.
- ▶ Nach Gebrauch von Reinigungsmitteln gründlich mit Wasser nachspülen.
- ▶ Gehäuse gründlich trocknen lassen.
- ▶ Abklapp- bzw. abnehmbare Tropfwanne und die einfach zu öffnenden Seitenverkleidungen in ihrer Ausgangsposition fixieren und gegen unbeabsichtigtes bzw. unbefugtes Öffnen sichern.
- ▶ Arbeitsfluidseitige und elektrische Anschlüsse überprüfen (Siehe "Betriebsbereitschaft prüfen", Seite 62).

Reinigung in Hygienebereichen

HINWEIS

Bei Verwendung von Reinigungsmitteln ist darauf zu achten, dass dieses sorgfältig mit klarem Wasser abgespült wird, um korrosive Folgen zu vermeiden.

Eine hygienegerechte Reinigung des gesamten Geräts ist nur dann möglich, wenn die äußere und innere Wanne demontiert und separat gereinigt werden. Alle anderen Bereiche des Geräts sind sehr gut zugänglich und somit auch ohne zusätzliche Vorbereitungen reinigbar.

Die Reinigungsintervalle sind regelmäßig und nach Bedarf durchzuführen. Grundsätzlich sollen diese Intervalle den vorgeschriebenen Zyklen im jeweiligen Hygienebereich entsprechen.

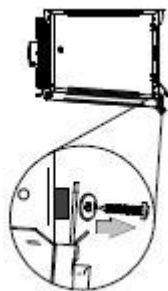

- ▶ Wannensicherung der äußeren Wanne demontieren und rausnehmen.

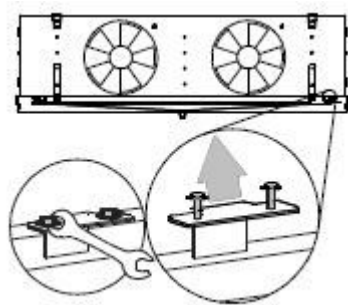

- ▶ Schrauben an Lufteintrittsseite lösen.

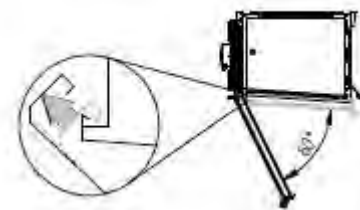

- ▶ Äußere Wanne abklappen und aushängen.

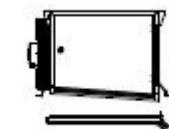

- ▶ Äußere und innere Wanne mit einem Tuch oder Lappen und gegebenenfalls Reinigungsmittel gründlich reinigen, sodass auch alle Kanten gesäubert sind.
- ▶ Danach sind die beiden Bauteile in umgekehrter Reihenfolge wieder am Gerät zu montieren.

10.4.2 Demontage der Tropfwanne und Seitenverkleidung

10.4.3 Rohrregister reinigen

Durch schwenkbare Ventilatoreinheiten (Option) können mit einfachen Handgriffen Öffnungen zum besseren Reinigen des Wärmeübertragerblocks geschaffen werden.

- ▶ Gerät entleeren (siehe Betriebsanleitungs-Handbuch Anlage).
- ▶ Gerät absperren (siehe Betriebsanleitungs-Handbuch Anlage).
- ▶ Leistungsabschaltung der Ventilatoren durchführen (siehe Betriebsanleitungs-Handbuch Anlage).
- ▶ Abtrevorgang durchführen (siehe Betriebsanleitungs-Handbuch Anlage).
- ▶ Rohrregister (Wärmeübertrager) nach einem der folgenden Verfahren reinigen:
 - Reinigung mit Druckluft (Siehe "Reinigung mit Druckluft", Seite 77)
 - Hydraulische Reinigung (Siehe "Hydraulische Reinigung", Seite 77)

HINWEIS

Gefahr von Sachschäden!

Bei zu hohem Druck, einem zu geringen Abstand oder durch einen schräg auf die Lamellen auftreffenden Reinigungsstrahl können die Lamellen beschädigt werden. Mechanische Reinigung mit harten Gegenständen (z. B. Stahlbürsten, Schraubendreher o.ä.) beschädigen den Wärmeübertrager.

- Verwenden Sie einen Druck von max. 50 bar bei hydraulischer Reinigung bzw. von max. 80 bar bei Reinigung mit Druckluft!
- Halten Sie einen Mindestabstand zu den Lamellen von 200 mm!
- Führen Sie den Strahl immer senkrecht (max. ± 5 Grad Abweichung) auf die Lamellen!
- Verwenden Sie bei der Reinigung keine harten Gegenstände!

- ▶ Schwenkbare Ventilatoreinheiten (Option) in ihrer Ausgangsposition fixieren und gegen unbeabsichtigtes bzw. unbefugtes Öffnen sichern.
- ▶ Ventilatoren einschalten (siehe Betriebsanleitungs-Handbuch Anlage).
- ▶ Saugseite öffnen (siehe Betriebsanleitungs-Handbuch Anlage).
- ▶ Arbeitsfluidzufuhr öffnen (siehe Betriebsanleitungs-Handbuch Anlage).

10.4.3.1 Reinigung mit Druckluft

- ▶ Rohrregister mit Druckluft (Druck max. 80 bar) abstrahlen, um Schmutz und Verunreinigungen zu entfernen.

HINWEIS! Strahl des Druckluftgerätes senkrecht zum Rohrregister halten (max. ± 5 Grad Abweichung), um ein Verbiegen der Lamellen zu verhindern.

10.4.3.2 Hydraulische Reinigung

⚠ WARNUNG



Warnung vor gefährlicher elektrischer Spannung!

Die direkte und indirekte Berührung von unter Spannung stehenden Teilen wie Motoren und elektrischen Leitungen kann zu schweren Verletzungen bis hin zum Tod führen. Wasser oder Reinigungsmittel haben eine elektrische Leitwirkung.

- Schalten Sie bei Arbeiten mit Wasser- oder Dampfstrahl die Ventilatoren und ggf. die Heizstäbe bei Elektroabtauung spannungsfrei und sichern Sie diese gegen Wiedereinschalten.

HINWEIS

Gefahr von Sachschäden!

Wasser- oder Dampfstrahlen können Ventilatoren, elektrische Leitungen oder andere Bauteile beschädigen.

- Stellen Sie sicher, dass elektrische Anschlüsse und Motoren sowie Bauteile und Lagergut am Aufstellort nicht von Wasser- oder Dampfstrahlen getroffen werden. Decken Sie diese nötigenfalls ab.

- ▶ Stärkere feuchte oder fettige Verschmutzungen mit Hochdruckwasserstrahl (Druck max. 50 bar), Dampfdruckstrahler (Druck max. 50 bar), mind. 200 mm Abstand mit Flachstrahldüse, ggf. unter Verwendung neutraler Reinigungsmittel, immer entgegen der Luftrichtung, beseitigen. Dabei beachten:
 - Bei öl- und fetthaltigen Ablagerungen ist es zweckmäßig, dem Wasser ein Reinigungsmittel beizugeben.
 - Bei der Anwendung von chemischen Mitteln sicherstellen, dass diese die Materialien des Gerätes nicht angreifen. Nach der Behandlung das Gerät abspülen.
 - Es sollte von innen nach außen (auf jeden Fall entgegengesetzt zum Schmutzanfall) und von oben nach unten gereinigt werden, damit der Schmutz ohne weitere Verschmutzungsmöglichkeit entfernt werden kann.
 - Den Strahl des Reinigungsgerätes senkrecht zum Rohrregister (Wärmeübertrager) zu halten (max. ± 5 Grad Abweichung), um ein Verbiegen der Lamellen zu verhindern.

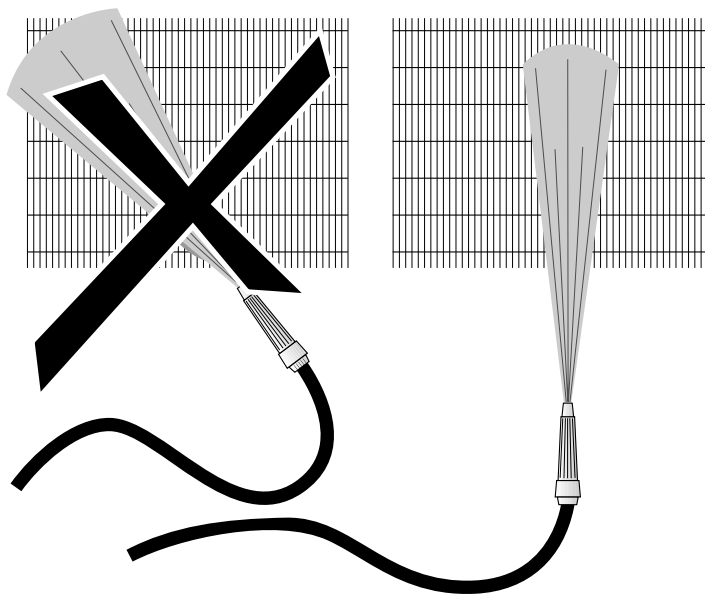

- ▶ Die Reinigung muss so lange erfolgen, bis sämtlicher Schmutz entfernt ist.

10.4.4 Ventilatoren reinigen

⚠ WARNUNG

Abschneidefahr, Einzugsfahr!

An den rotierenden Ventilatorflügeln besteht Abschneidefahr für die Finger, Verletzungsfahr für die Hände und Einzugsfahr für lose Teile wie Haare, Halskettchen oder Teile von Kleidungsstücken.

- Schalten Sie das Gerät spannungsfrei, bevor Sie mit den Instandhaltungsarbeiten beginnen. Sichern Sie das Gerät gegen unbeabsichtigtes Wiedereinschalten, indem Sie die elektrischen Sicherungen für das Gerät entfernen. Sichern Sie das Gerät mit einem geeigneten Warnschild gegen unbeabsichtigtes Wiedereinschalten.
- Versetzen Sie schwenkbare Ventilatoren (Option) und Schutzgitter, die zur Wartung entfernt oder geöffnet wurden, unbedingt wieder in den Originalzustand, bevor Sie das Gerät wieder in Betrieb nehmen!

Verunreinigungen und Bereifung und / oder Vereisung an den Ventilatoren und den Ventilatorschutzgittern müssen regelmäßig entfernt werden, da diese sonst zu Unwuchten bis hin zur Zerstörung bzw. zu Leistungsverlusten führen. Die Ventilatormotoren selbst sind wartungsfrei.

- ▶ Gerät spannungsfrei schalten und gegen unbeabsichtigtes Einschalten sichern.
- ▶ Schutzgitter demontieren.
- ▶ Ventilator nach einem der folgenden Verfahren reinigen:
HINWEIS! Gefahr der Sachbeschädigung! Mechanische Reinigung mit harten Gegenständen (z.B. Stahlbürsten, Schraubenzieher o.ä.) beschädigen den Ventilator: Nicht zulässig!
 - Reinigung mit Druckluft: Ventilator mit Druckluft (Druck max. 10 bar, Mindestabstand min. 200 mm) abstrahlen, um Schmutz und Verunreinigungen zu entfernen. Die Reinigung muss so lange erfolgen, bis sämtlicher Schmutz entfernt ist.
 - Reinigung mit Druckluft und Bürste: Trockenen Staub oder Schmutz mit einer Bürste, einem Handfeger bzw. mit Druckluft (Druck max. 10 bar, Mindestabstand min. 200 mm) oder einem leistungsstarken Industriestaubsauger entfernen. Dabei beachten: Weiche Bürsten verwenden (keine Stahlbürsten, o.ä.)! Die Reinigung muss so lange erfolgen, bis sämtlicher Schmutz entfernt ist.
- ▶ Schutzgitter montieren
- ▶ Gerät einschalten

Hinweis für schwenkbare Ventilatoren (Option)

Bei Geräten mit schwenkbaren Ventilatoren (Option) sollten diese zur besseren Reinigungsmöglichkeit herausgeschwenkt werden. Dabei muss jedoch ebenfalls auf Spritzschutz für die Motoren geachtet werden.

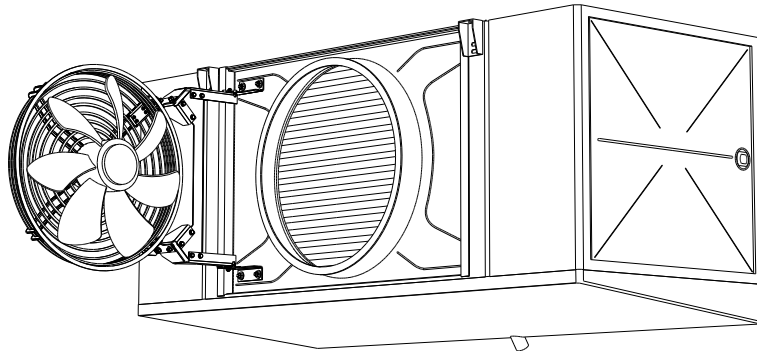

Nach erfolgter Reinigung müssen die schwenkbaren Ventilatoren wieder in ihre Ausgangslage zurückversetzt und fixiert sowie gegen unbeabsichtigtes bzw. unbefugtes Öffnen gesichert werden.

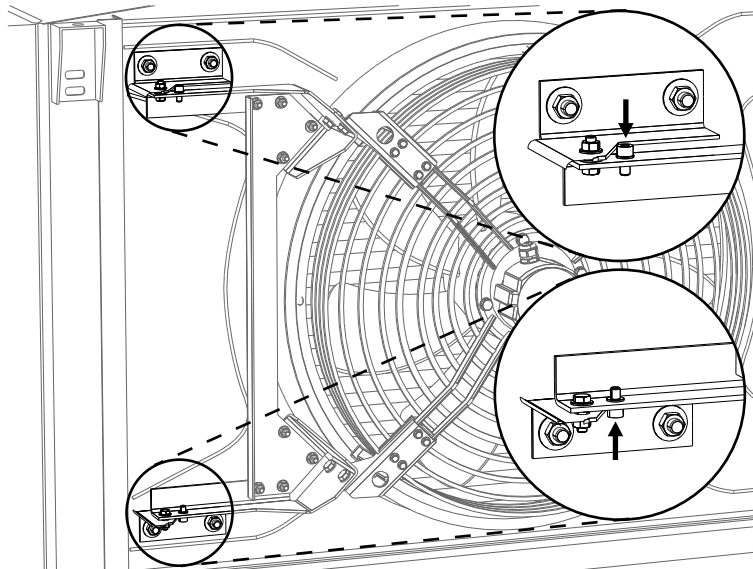

10.5 Gerät abtauen

10.5.1 Hinweise zum Abtauen

⚠️ WARNUNG

Warnung vor Personen- und Sachschäden durch abklappbare Tropfwanne!

Gefahr durch herabstürzende Geräteteile, Wasser- oder Eismassen beim Abklappen der Tropfwanne.

Bei Reinigungs- oder Wartungsarbeiten dürfen sich keine Personen im Gefahrenbereich unterhalb des Gerätes aufhalten. Die Tropfwanne kann zur Reinigung oder Wartung heruntergeklappt werden und ist durch eine Wannensicherung vor Herabstürzen geschützt. Dennoch können Geräteteile, Wasser- oder Eismassen beim Herunterklappen der Wanne herabstürzen.

Das rechtzeitige Abtauen des Gerätes gewährleistet die fortlaufende Betriebssicherheit und die Vermeidung von Unzulänglichkeiten, die zu Stillstand und Störungen führen können. Da die örtlichen Gegebenheiten das Betriebsverhalten des Gerätes und die Notwendigkeit abzutauen sehr stark beeinflussen, muss während des Betriebes regelmäßig und zielgerichtet die Bereifung und / oder Vereisung des Rohrregisters (Wärmeübertrager) kontrolliert werden. Für das Abtauen des Gerätes werden folgende Hinweise gegeben:

- Regelmäßige Kontrolle auf Bereifung und/oder Vereisung. Bei einer Reifdicke von max. 1 mm pro Lamellenseite muss das Gerät abgetaut werden, um den einwandfreien und funktionssicheren Betrieb gewährleisten zu können.
- Rechtzeitige Einleitung des Abtauvorgangs.

Die Abtauhäufigkeit richtet sich nach der Belastung durch eindringende (z. B. Kühlraumtür) oder eingebrachte (z. B. Kühlgut) Feuchtigkeit. Dabei ist zu beachten, dass die Temperaturdifferenz zwischen Arbeitsfluid und Lufttrittstemperatur für die Häufigkeit der Abtauen entscheidend ist:

- Gerät mit großer Temperaturdifferenz: Häufige Abtauen,
- Gerät mit kleiner Temperaturdifferenz: Wenige Abtauen.

Zu berücksichtigen sind auch wechselnde Betriebszustände, z. B. Nutzungsänderungen am Aufstellungsort. Beeinflusst werden kann die Abtauhäufigkeit durch Einwirkungen auf der Luftseite. Ungenügender Wandabstand des Gerätes, zu geringer Abstand zwischen zwei gegeneinander angeordneten Geräten, Unterzüge kurz nach dem Luftaustritt, falsche Warenlagerung (zu hoch, kein Wandabstand, quer zur Luftrichtung) führen zu einer erhöhten Abtauhäufigkeit.

Vollständigkeit der Abtauerung

Bei der Beendigung des Abtauvorganges muss sichergestellt sein, dass die Abtauerung vollständig erfolgt ist. Dazu ist die Wahl der richtigen Abtautemperatur wichtige Voraussetzung.

- Eine zu tief eingestellte Abtautemperatur verschlechtert den Wirkungsgrad des Gerätes von Abtauerung zu Abtauerung durch den Aufbau von sogenannten „Eisnestern“.
- Eine zu hoch eingestellte Abtautemperatur bewirkt extreme Wasserdampfbildung, die im Umfeld des Gerätes zu Reif- und Eisbildung führt.

Beruhigungszeit

Zwischen der Beendigung des Abtauens und dem Zuschalten des Geräts hat sich eine Zeitspanne (Richtwert ca. 5 bis 8 min) als notwendig erwiesen, da während dieser Beruhigungszeit das Rohrregister (Wärmeübertrager) des Gerätes vollständig abtropfen und das Abtauwasser durch den Ablauf der Tropfwanne abfließen kann.

Verzögerter Ventilatoranlauf

Wird das Zuschalten der Ventilatoren um einen weiteren Zeitraum (Richtwert ca. 3 bis 5 min) verzögert, so wird die Abtauwärme aus dem Rohrregister (Wärmeübertrager) aufgenommen und nicht als feuchtwarme Luft in den Raum geblasen.

10.5.2 Abtauregelung

- Der Abtauvorgang wird über voreingestellte Zeitintervalle bzw. bedarfsgerecht eingeleitet.
- Die Beendigung des Abtauvorganges muss zweifach abgesichert (Zeit / Temperatur bzw. Temperatur / Temperatur) erfolgen.
- Beim Abtaubetrieb (Umluft, Elektro), Heißgas (Option)) ist auf die richtige bauseitige Montage des Abtaufühlers zu achten. Siehe nachfolgend aufgeführte Abtauverfahren.
- Empfehlung, den Abtauvorgang entsprechend folgender zeitlicher Abläufe durchzuführen:

Elektroabtauerung (Zubehör auf Kundenwunsch)

Kältebetrieb	X					
Absaugbetrieb		X				
Abtaubetrieb			X			
Abtropfphase				X		
Anfrierphase					X	
Kältebetrieb						X
Ventilatoren	Betrieb	Betrieb	aus	aus	aus	Betrieb

Die Dauer der einzelnen Phasen hängt von diversen Faktoren (z. B. Temperatur, Feuchte etc.) im jeweiligen Anwendungsfall ab.

Heißgasabtauung (Option)

Kältebetrieb	X					
Absaugbetrieb		X				
Abtaubetrieb			X			
Abtropfphase				X		
Anfrierphase					X	
Kältebetrieb						X
Ventilatoren	Betrieb	Betrieb	aus	aus	aus	Betrieb

Die Dauer der einzelnen Phasen hängt von diversen Faktoren (z. B. Temperatur, Feuchte etc.) im jeweiligen Anwendungsfall ab.

10.5.3 Umluftabtauung

Bei Betrieb der Geräte mit Raumtemperaturen im Plusbereich (Plus-Kühlräume) und Verdampfungstemperaturen $t_0 = 0$ bis -5°C genügt in den meisten Fällen die Umluftabtauung: Bei abgesperrten arbeitsfluidführenden Leitungen wird durch den Ventilatorwärmestrom und die Lufttemperatur im Plusbereich die nötige Abtauwärme erzeugt. Aber auch hier gilt: Erst nach vollständiger Abtauung ist der Kältebetrieb, wie beschrieben, wieder aufzunehmen.

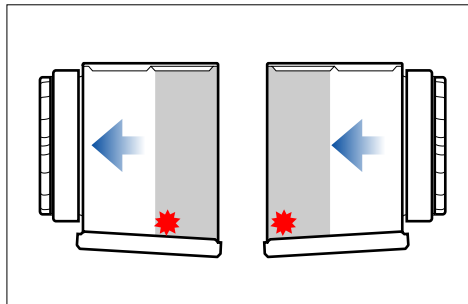

Empfohlene Abtaufühlerplatzierung

10.5.4 Elektroabtauung (Zubehör auf Kundenwunsch)

Bei mehreren Geräten pro Raum sollte bei Elektroabtauung eine wechselseitige Abtauung vermieden werden, da sonst gegenseitige Beeinflussungen hierbei einen nachteiligen Einfluss haben. Diese Beeinflussungen bestehen einmal in dem Entzug der Wärme aus den abzutauenden Geräten und damit in einer Abtauverzögerung und zum anderen in einer zusätzlichen Belastung mit Wärme und feuchter Luft der Geräte im Kältebetrieb. Empfohlen wird anstelle der wechselseitigen die Gruppenabtauung. Hierbei werden mehrere Geräte zu einer Abtaugruppe zusammengefasst. Wird nun eine Gruppe abgetaut, sind die anderen Gruppen abzuschalten. Auf diese Weise wird bei einer Temperaturerhöhung im Raum, die nicht über der der wechselseitigen Abtauung liegt, die gegenseitige Beeinflussung der Geräte wie o. g. auf ein Minimum begrenzt.

Dabei ist zu beachten: Bei wechselseitiger Abtauung innerhalb eines Raumes (Gruppenabtauung) Abtauverschlusseinrichtungen (Abtauklappen, textile Verschlusseinrichtungen) verwenden! Um die Gefahr einer Überhitzung der Geräte auszuschließen, muss eine bauseitige Überwachung mit einer Sicherheitseinrichtung (Temperaturbegrenzer; bei der Erstellung der Anlage vorzusehen) gemäß Vorschrift EN 60519-2; VDE 0721; T. 411 vorgenommen werden. Ein Betrieb ohne Temperaturüberwachung ist nicht zulässig! Die max. zulässige Absicherung der Elektro-Heizungsgruppen mit 20 A muss unbedingt eingehalten werden. Die Mindestabsicherung ist den auftragsgebundenen Anschlussplänen zu entnehmen. Um eine Überschreitung des zulässigen Druckes im Gerät durch elektrische Abtausysteme zu verhindern ist gemäß EN 378-2 bei Elektroabtauung entweder eine Arbeitsfluidverlagerung zu ermöglichen oder gleichwertig eine Absaugung vorzusehen.

Eine getrennte Ansteuerung der Abtauung von Block und Wanne ist möglich, siehe Hinweis im elektrischen Anschlussplan.

Bei gemäßigten Einsatzbedingungen kann eine reduzierte Abtauleistung im Block durch eine einfache Verdrahtungsänderung angepasst werden, siehe gesonderten elektrischen Anschlussplan.

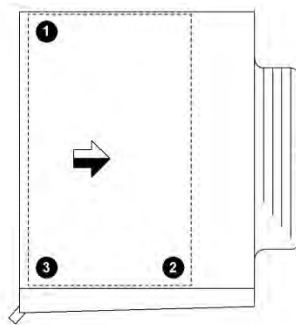

Empfohlene Abtaufühlerplatzierung

	Position
Umluft	2: in vorhandenes Kontaktrohr oder direkt ins Lamellenpaket
Elektrisch	1: in vorhandenes Kontaktrohr oder direkt ins Lamellenpaket
Heißgas	3: in vorhandenes Kontaktrohr oder direkt ins Lamellenpaket
Separater Warmsolekreis	3: direkt ins Lamellenpaket, da kein Kontaktrohr frei

10.5.5 Heißgasabtauung (Option)

Werksseitig vormontierte Baugruppen (optional) reduzieren den Installationsaufwand: Verrohrung der Heißgasabtauung zwischen Tropfwanne und Wärmeübertragerblock sowie Montage Rückschlagventil.

Beim Abtauen mit Heißgas ist darauf zu achten, dass zum Zeitpunkt des Abtauens genügend andere Verbraucher im Kältebetrieb sind, damit eine genügend große Heißgasmenge zur Verfügung steht (als Richtwert kann mit der ca. 2 - 3-fachen Abtauleistung gegenüber der Kälteleistung gerechnet werden).

Dabei ist jedoch zu beachten, dass bei wechselseitiger Abtauung innerhalb eines Raumes unbedingt Abtauverschlusseinrichtungen (Abtauklappen, textile Verschlusseinrichtungen) verwendet werden sollen. Damit werden die gegenseitigen Beeinflussungen von Geräten im Kälte- und Geräten im Abtaubetrieb im Zusammenhang mit den kurzen Abtauzeiten bei Heißgasbetrieb auf einen geringen Umfang begrenzt. Diese Beeinflussungen bestehen einmal in dem Entzug der Wärme aus den abzutauenden Geräten und damit in einer Abtauverzögerung und

zum anderen in einer zusätzlichen Belastung mit Wärme und feuchter Luft der Geräte im Kältebetrieb.

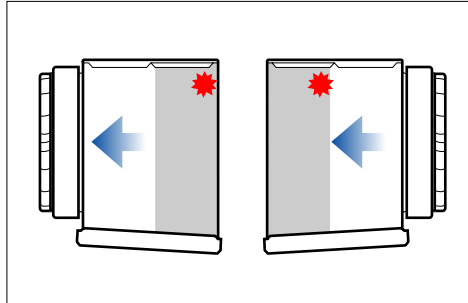

Empfohlene Abtaufühlerplatzierung

10.5.6 Wasserabtauung

Bei Betrieb der Geräte mit Normalkühlung und Tiefkühlung bis -30°C Raumtemperatur kann auch eine Wasserabtauung mit dem Güntner-WAW (Wasserabtauung-Wannensystem) durchgeführt werden. Bei abgesperrten arbeitsfluidführenden Leitungen wird durch über das Rohrregister (Wärmeübertrager) laufendes Wasser die nötige Abtauwärme erzeugt. Das Abtauwasser gelangt über den Wasserzulauf in die Abtauwanne. Von dort läuft es über dimensionierte Zulauflöcher über das Rohrregister (Wärmeübertrager) und wird in einer darunter liegenden Tropfwanne gesammelt und über den Wasserablauf abgeleitet. Der zum Abtauen notwendige Wasserdurchsatz sowie die dazu notwendigen Zu- und Abläufe gelten für den drucklosen Betrieb und sind entsprechend der abzutauenden Wärmeübertragungsfläche des Gerätes berechnet. Bei Einsatz des WAW-Systems im Tiefkühlbereich sind in Abhängigkeit der jeweiligen Raumtemperatur verschiedene Zusatzheizungen zu installieren und beim Abtauvorgang zu betreiben. Dazu sind die Hinweise des Herstellers unbedingt zu beachten. Aber auch hier gilt: Erst nach vollständiger Abtauung einschließlich einer Abtropfzeit von min. 5 Minuten ist der Kältebetrieb, wie beschrieben, wieder aufzunehmen.

10.5.7 Weitere Hinweise zum Abtauen

Die Abflüsse der Tropfwannen müssen beheizt sein (außer bei Plus-Kühlräumen), damit es dort nicht zur Eisbildung kommen kann.

Von vorhandenen Abtauverschlusseinrichtungen (Abtauclappen, textile Verschlusseinrichtungen) ist unbedingt Gebrauch zu machen, damit es außerhalb des Gerätblockes nicht zur Wasserdampfbildung und damit zu Reif- und Eisbildung kommen kann. Hierzu siehe "Betriebs- und Montageanleitung Abtauclappe".

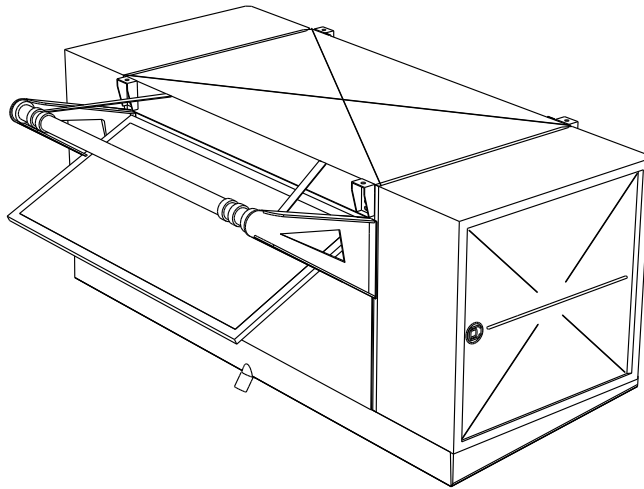

Die Verwendung von textilen Verschlusseinrichtungen darf nur bei Verwendung von Ventilatorringheizungen mit reduzierter Heizleistung und entsprechendem Montagezubehör erfolgen.

HINWEIS

Die Verwendung von textilen Abtauverschlusseinrichtungen (z.B. Shut-Up) führt im Kältebetrieb zu zusätzlichen Druckverlusten auf der Luftseite. Diese Tatsache ist bei der Auslegung unbedingt zu berücksichtigen.

11 Pläne

11.1 Elektrodokumentation

11.1.1 Anschlussplan Ventilatormotor

Siehe Innenseite des Motorklemmkastendeckels am Ventilator.

11.1.2 Anschlussplan Elektroabtauung (Auswahloption; Zubehör auf Kundenwunsch)

Siehe auftragsbezogene Angebotsunterlage.